



Turizmin etkilerinin turizmin gelişimine destek üzerindeki etkisi: Yerel halkın yaşam kalitesinin aracı rolü

The impacts of tourism effect on support for tourism development: The mediating role of quality of life

Gürkan Alagöz¹ 

Erkan Güneş² 

Abdullah Uslu³ 

Muhammed Taş⁴ 

¹ Dr. Öğr. Üyesi, Erzincan Binali Yıldırım Üniversitesi, Turizm ve Otelcilik MYO, Erzincan, Türkiye, galagoz@erzincan.edu.tr

ORCID: 0000-0002-7446-6220

² Doç. Dr., Erzincan Binali Yıldırım Üniversitesi, Turizm ve Otelcilik MYO, Erzincan, Türkiye, egunes@erzincan.edu.tr

ORCID: 0000-0002-9196-3958

³ Doç. Dr., Akdeniz Üniversitesi, Manavgat Turizm Fakültesi, Antalya, Türkiye, auslu@akdeniz.edu.tr

ORCID: 0000-0002-3660-7096

⁴ Dr. Öğr. Üyesi., Erzincan Binali Yıldırım Üniversitesi, Turizm ve Otelcilik MYO, Erzincan, Türkiye, muhammed.tas@erzincan.edu.tr

ORCID: 0000-0002-5789-2826

Sorumlu Yazar/Corresponding Author:

Gürkan Alagöz,

Erzincan Binali Yıldırım Üniversitesi, Turizm ve Otelcilik MYO, Erzincan, Türkiye, galagoz@erzincan.edu.tr

Başvuru/Submitted: 20/01/2023

Revizyon/ Revised: 5/03/2023

Kabul/Accepted: 22/03/2023

Yayın/Online Published: 25/03/2023

Atıf/Citation: Alagöz, G., Güneş, E., Uslu, A. & Taş, M., Turizmin etkilerinin turizmin gelişimine destek üzerindeki etkisi: Yerel halkın yaşam kalitesinin aracı rolü, bmij (2023) 11 (1): 270-291, doi: <https://doi.org/10.15295/bmij.v11i1.2209>

Öz

Bu araştırmada amaçlanan, turizmin etkilerinin, turizmin gelişimine desteğe etkisini belirleyebilmek ve aralarındaki ilişkide yaşam kalitesinin aracı rolünü tespit etmektir. Araştırmanın evrenini Amasra'da yaşayan yerel halk oluşturmaktadır. Bu kapsamda 27 Aralık 2022- 14 Ocak 2023 tarihleri arasında Amasra'da yaşayan yerel halktan anket tekniğiyle veri toplanmıştır. 364 örneklem üzerinden veri analiz edilmiştir. SPSS ve Smart PLS paket programları aracılığıyla doğrulayıcı faktör analizi, yol analizleri ile aracılık analizi yapılmıştır. Araştırma sonucunda turizmin etkilerinin, yerel halkın yaşam kalitesi ve turizmin gelişimine destek üzerinde anlamlı ve pozitif etkisi tespit edilmiştir. Turizmin etkileri ile turizmin gelişimine destek arasında yerel halkın yaşam kalitesinin kısmi aracılık rolü olduğu tespit edilmiştir. Elde edilen bulgular doğrultusunda sektöre ve politika oluşturuculara öneriler sunulmuştur.

Anahtar Kelimeler: Turizmin Etkileri, Turizmin Gelişimine Destek, Yaşam Kalitesi, Amasra

Jel Kodları: L83, R58

Abstract

This research aims to determine the effects of tourism on the support of tourism development and the mediating role of quality of life in the relationship between them. The population of the research consists of the local people living in Amasra. In this context, data were collected from the locals living in Amasra between 27 December 2022 and 14 January 2023 by survey technique. Data were analyzed over 364 samples. Confirmatory factor analysis, path analysis and mediation analysis were performed using SPSS and Smart PLS package programs. As a result of the research, it has been determined that tourism has a significant and positive impact on the quality of life of the local people and support for tourism development. Furthermore, the quality of life of the local people has a partial mediating role between the effects of tourism and support for tourism development. In line with the findings, suggestions were presented to the sector and policymakers.

Keywords: Tourism Impacts, Quality of Life, Support for Tourism Development Amasra

Jel Codes: L83, R58

Extended Abstract

The impacts of tourism effect on support for tourism development: the mediating role of quality of life

Literature

In regions where tourism improves, it positively and negatively affects the local people economically, socially, culturally and environmentally. Tourism has great potential to affect the lives of local people (Andereck and Nyaupane 2011). The tourism industry can facilitate and contribute to quality-of-life opportunities that help communities achieve desirable living environments. Tourism is seen as a potential core industry that provides elements that can improve quality of life by developing tourism products that local people, such as festivals, restaurants, natural and cultural attractions, and outdoor recreation opportunities, can enjoy. However, there are concerns that tourism may negatively affect the quality of life. These negative effects can be crowding, traffic and parking problems, increased crime rates, increased cost of living, conflict between tourists and locals, and changes in local people's lifestyles (Andereck et al., 2007). Understanding tourism development from the perspective of local people will deepen their understanding of both the long-term success and sustainability of tourist destinations (Woo, Kim and Uysal, 2015).

Research subject

Although the relationship between tourism and local people is frequently discussed in the literature, the number of studies on how this relationship shapes the quality of life is limited. Increasing the number of these studies is necessary for tourism development. This research, which aims to reveal how the impacts of tourism are perceived by the local people and the role of indirect and direct effects of tourism on the quality of life in the triangle of tourism, local people, and quality of life, will make an important contribution to the literature (Andereck and Vogt, 2000; Andereck and Nyaupane, 2011; Sharpley, 2014; Woo, Kim and Uysal, 2015; Uysal et al., 2016; Liang and Hui, 2016; Suess, Baloğlu and Busse 2018). Based on this information, the support given by the locals living in Amasra to tourism development and its impacts should be evaluated within the scope of quality of life. In the research, firstly, a comprehensive literature review was conducted, and then the hypotheses developed within the scope of the research were tested. Finally, the results obtained from the research are discussed within the scope of recommendations for industry, public and future research.

Research purpose and importance

The purpose of this research is to determine the impacts of tourism on the quality of life of the local people living in Amasra and the support for tourism development and to examine the mediating effect of the quality of life in the relationship between the impacts of tourism and support for tourism development. This research is important in better understanding the mediating effect of quality of life and the relationship between tourism impacts and support for tourism development, which is frequently emphasized in the literature.

Contribution of the article to the literature

Determining the mediator role of quality of life between tourism impacts and support for tourism development reveals the study's originality.

Design and method

Research type

The study is applied research that uses statistical methods while explaining the relationship between variables.

Research problems

The research problem is determining whether the quality of life mediates the impacts of tourism-on-tourism development support.

Data collection method

The survey technique, one of the quantitative research methods, was used. The survey consists of two parts. In the first part, there are questions about the demographic characteristics of the participants. The second part consists of 3 different scales. The impacts of tourism consist of 15 statements that include economic, social, cultural and environmental factors. The quality of life scale consists of 12 statements, including social life, health and safety, and economic status. The scale of support given to tourism development consists of 4 single-factor statements. The effects of tourism and the scale of support given to tourism development were answered as 1= Strongly Disagree - 5= Strongly Agree. The quality of life scale was answered as 1= Not at all Satisfied - 5= Very Satisfied. Research data were collected online and face-to-face with a convenience sampling technique from 27 December 2022 to 14 January 2023. The local people residing in Amasra were informed about the purpose of the research, and participation in the research was based on volunteerism. Thus, 400 questionnaires were filled out. After removing the erroneous and incomplete questionnaires, 364 questionnaires were analyzed.

Quantitative/qualitative analysis

Quantitative analysis was used in the study. Explanatory factor analysis was used to determine the factor structure of the Tourism Impact Scale, Quality of Life Scale and Support Tourism Development Scale. Cronbach alpha, convergent and discriminant validity, and reliability analysis assessed their reliability. Finally, the Smart PLS was used to test the hypotheses.

Research model

The model created to test the research hypotheses is shown below. (Figure 1).

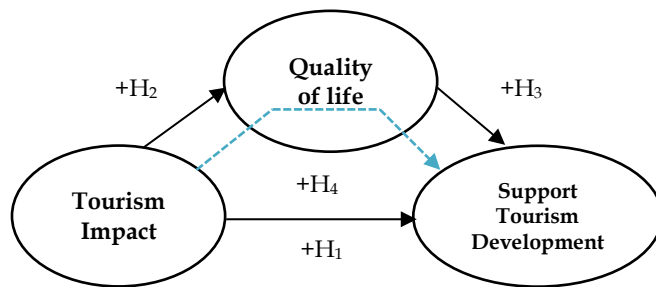

Figure 1: The Research Model

Research hypotheses

H₁: The impacts of tourism positively affect the support for tourism development.

H₂: The impacts of tourism have a positive effect on the quality of life.

H₃: Quality of life positively affects support for tourism development.

H₄: Quality of life has a mediating role in the impact of tourism impacts on support for tourism development.

Findings and discussion

Findings as a result of the analysis

In the structural model, first of all, the impacts of tourism on support for tourism development and the quality of life of local people were examined. In examining the suitability of the structural model in PLS, R² values and path coefficients are first examined (Vinzi et al., 2010). The R² value of the support for tourism development variable in the structural model was determined as 0.185, and the R² value of the local people's quality of life variable was determined as 0.041. As a result, it is seen that the R² values are low (Henseler et al., 2014). Therefore, it was concluded that the impacts of tourism have a significant and positive effect on support for tourism development ($\beta=0.277$; $t\text{-value}=3.471$; $p=0.001$) and quality of life ($\beta=0.202$; $t\text{-value}=2.938$; $p=0.003$) has been reached. In addition, it was found that the quality of life has a significant and positive effect on support for tourism development ($\beta=0.278$; $t\text{-value}=4.732$; $p=0.000$). In this context, H₁, H₂, and H₃ hypotheses were supported because the t-values of the hypotheses formed were greater than 1.96, and the p-values were less than 0.05. On the other hand, it is seen that the relationship between the dependent variable and the independent variable (decreased from $\beta=0.347$ to $\beta=0.277$) has decreased, and this is considered partial mediation. As a result of the Sobel test results, there is a partial mediation effect of the quality of life of the local people in the relationship between the effects of tourism and support for tourism development (Sobel's z-value=2.48, bidirectional p-value=0.01). Significance z-value >1.96 and p<0.05 in the Sobel test are required for the test to be valid (Sobel, 1982). As a result, the fourth hypothesis of the study was accepted, that the quality of life of the local people partially mediated the impacts of tourism effects on support for tourism development and the H₄ hypothesis was accepted.

Discussing the findings with the literature

The first finding obtained from the research is that the impacts of tourism positively affect support for tourism development. This result coincides with the results of many studies in the literature (Oviedo et al., 2007; Long and Kayat, 2011; Ye et al., 2014; Woo et al., 2015; Afthanorhan et al., 2017; Gannon et al., 2021; Qin et al., 2021). According to the research findings, support for tourism development increases as the perceived tourism impacts increase. Afthanorhan et al. (2017) concluded that the positive or negative perception of local people towards tourism significantly impacts support for tourism development in the context of Social Change Theory. In the research, a positive relationship was determined between the impacts of tourism and the quality of life. This is the result of Kim, 2002; Aref, 2011; Carneiro et al. are similar to the results of their 2018 studies. Likewise, it has been determined that the quality of life has significant and positive effects on support for tourism development. This situation is similar to the studies (Ko and Stewart, 2002; Croes et al., 2018; Bhat et al., 2020; Schuman, 2021; Wang et al., 2022). The most important finding of the research is that the quality of life has a partial mediation effect on the impact of tourism on support for tourism development. This result is also consistent with studies in the literature (Andereck and Nyaupane, 2011; Liang and Hui, 2016; Suess et al., 2018; Chang, Hung and Huang, 2019; Lai et al., 2021; Munanura and Kline, 2022) is supported. It is stated that overall satisfaction with the quality of life is an important predictor of the emotional solidarity of local people towards tourists. It shows the importance of considering the quality of life when examining the attitudes of local people towards tourists (Lai et al., 2021).

Conclusion, recommendation and limitations

It would be helpful to understand the factors that affect local people's perceived quality of life and their support for tourism development. Theoretically, explaining the mediating role of perceived quality of life between tourism effects and local community support for tourism development contributes to the Theory of Social Change. In order to obtain managerial implications, this approach helps identify factors related to the quality of life and tourism support (Yu, Cole and Chancellor, 2018). When the results are examined in general, results that align with the findings obtained in the literature are obtained. While the effects of tourism positively affect the support given to tourism development and the quality of life of the local people, the perception of rising quality of life also increases tourism development support. Therefore, the proposed model within the scope of the research has been validated. In line with the findings obtained, various suggestions are as follows.

- Local people should be encouraged to use more places/opportunities that serve touristic purposes. Like discounts and coupons.
- Including the priorities of the local people in the investments to be made in tourism will increase the support of the local people and contribute to the quality of life. Such as recreation areas, beaches, and playgrounds.
- Increasing the number of cultural activities arising from tourism will contribute to the cultural life of the local people. Such as festivals, festivities, and sports organizations.
- Practices should be made to share more of the income from tourism with the local people.

- In order to increase tourism development support, it is necessary to plan and implement tourism in a way that will increase the quality of life of the local people.
- The preparation and implementation process of investments made for tourism purposes should be organized in a way that does not interrupt the daily life of the local people.
- Working models in which local people are included in the process should be adopted in all tourism-related activities.

Limitations of the article

As with any research, this study has some limitations. First of all, the research is limited to the views of the local people living in Amasra. Comparative research can be conducted reflecting the views of local people living in more than one destination. Research data were collected using by questionnaire technique. In addition to quantitative methods, research supported by in-depth interviews is recommended. The impacts of tourism have been tried to be explained through the support for tourism development through the quality of life. Different models can be developed with place attachment, social carrying capacity, sustainability and sociodemographic variables.

Giriş

Turizmin gelişim gösterdiği bölgelerde yaşayan yerel halkın duygu, düşünce ve tutumları dikkatlice ele alınmalıdır. Yerel halkın yaşam biçimleri ve beklentilerini göz ardı eden planlama ve gelişim isteğinin başarıya ulaşması zordur. Bölge halkını sosyal, kültürel, çevresel ve ekonomik yönden etkileyen turizmin bu etkilerinin olumlu yönlerinin artırılması ve olumsuz yönlerinin asgari düzeyde tutulması yerel halkın turizm gelişim desteğini arttıracaktır (Uslu, Alagöz ve Güneş, 2020). Dolayısıyla turizm gelişiminde yerel halk önemli bir paydaş olarak incelenmelidir.

Turizm gelişme gösterdiği bölgelerde yerel halkı ekonomik, sosyal, kültürel ve çevresel açıdan olumlu ve olumsuz olarak etkilemektedir. Turizm, yerel halkın yaşamını etkileyen büyük bir potansiyele sahiptir (Andereck ve Nyaupane, 2011). Turizm endüstrisi, toplulukların arzu edilen yaşam ortamlarına ulaşmalarına yardımcı olan yaşam kalitesi olanaklarını kolaylaştırabilir ve buna katkıda bulunabilir. Turizm, festivaller, restoranlar, doğal ve kültürel cazibe merkezleri ve açık hava rekreasyon fırsatları gibi yerel halkın da yararlanabileceği turizm ürünlerinin geliştirilmesi yoluyla yaşam kalitesini iyileştirebilecek unsurlar sağlayan potansiyel bir endüstri olarak görülmektedir. Bununla birlikte, turizmin yerel halkın yaşam kalitesi üzerinde olumsuz etkilerinin olabileceğine dair endişelerde bulunmaktadır. Bu olumsuz etkiler, kalabalık, trafik ve park sorunları, artan suç oranları, artan yaşam maliyeti, turistler ve yerel halk arasındaki sürtüşme ve yerel halkın yaşam tarzlarındaki değişiklikler şeklinde olabilir. Dolayısıyla turizm gelişiminin yerel halkın yaşam kalitesi üzerinde olumlu ve olumsuz etkileri bulunmaktadır (Andereck, Valentine, Vogt ve Knopf, 2007; Avcı, 2018; Özyurt ve Gülmez, 2020). Yerel halkın bakış açısından turizm gelişimini anlamak, turistik destinasyonların hem uzun vadeli başarısı hem de sürdürülebilirliği konusundaki anlayışı derinleştirecektir (Woo, Kim ve Uysal, 2015).

Amasra gibi yerel halkın turizmle iç içe olduğu, turizmin tüm bölgeyi ve yaşayanları etkisi altına aldığı destinasyonlarda, yerel halkın turizm algısı, turizm gelişim desteği ve yaşam kalitesi değişkenlerinin araştırılması önemlidir. Bu tarz destinasyonlarda turizm sezonunda yaşayan bir sakin dışarıya adım attığında turizmin tüm etkileriyle yüzleşir. Turizmin etkileri kapsamında bu yüzleşme eğer olumsuz algılanırsa turizm gelişimine verilen destek düşeceği, olumlu algılanırsa turizm gelişimi destekleneceği söylenebilir.

Turizm ve yerel halk ilişkisi alan yazında sıklıkla ele alınan bir konu (Uslu, vd., 2020; Acuner vd., 2021; Eser ve Akgündüz, 2021) olmasına karşın, bu ilişkinin yaşam kalitesini nasıl şekillendirdiğiyle ilgili çalışmaların sayısı sınırlıdır. Bu çalışmaların sayısının artırılması turizm gelişiminin sağlıklı ilerlemesi bağlamında gereklidir (Uysal vd., 2016; Özer ve Ataman, 2020; Keleş ve Akmeşe, 2022). Turizmin etkilerinin turizm gelişim desteği üzerindeki etkisinde yaşam kalitesinin aracı rolünü ortaya koymayı amaçlayan bu araştırma, alan yazına önemli bir katkı sağlayacaktır. Bu bilgilerden hareketle Amasra'da yaşayan yerel halkın turizm gelişimine verdiği destek, turizm etkileri yaşam kalitesi kapsamında değerlendirilmesi gerekmektedir. Araştırmada ilk olarak kapsamlı bir alan yazın taraması yapılmış, ardından araştırma kapsamında geliştirilen hipotezler test edilmiştir. Son olarak araştırmadan elde edilen sonuçlar endüstri, kamu ve gelecek araştırmalara yönelik öneriler kapsamında tartışılmıştır. Araştırmada yaşam kalitesinin, turizm etkileri ve turizm gelişim desteği arasında aracı rolünün ele alınması özgünlüğünü ortaya çıkarmakta ve bu yönüyle alan yazına katkı sunacağı düşünülmektedir.

Literatür taraması

Turizmin etkileri

Turizm gelişimi, destinasyonlarda bölge halkını ekonomik, sosyokültürel ve çevresel yönden hem olumlu hem de olumsuz olarak etkilemektedir (Sharpley, 2014; Joo, Cho ve Woosnam, 2019; Luoa ve Ren, 2020). Ekonomik olarak turizm harcamaları, ev sahibi ülkenin ekonomisini doğrudan çarpan etkisi (ziyaret eden turistlerin doğrudan harcamaları yoluyla), dolaylı çarpan etkisi (harcanan para aracılığıyla), ve indüklenmiş çarpan etkisi (önceki iki etkinin yararlanıcıları tarafından yapılan mal ve hizmet alımları yoluyla) olmak üzere üç şekilde yönlendirmektedir (Comerio ve Strozzi, 2019). Turizm, ekonomik açıdan katma değeri yüksek bir sektör olmasından dolayı ülkeler için önemli bir kaynaktır (Mejjad, Rossi ve Pavel, 2022). Ekonomik açıdan turizmin hem olumlu hem de olumsuz etkileri söz konusudur. Genel olarak turizm faaliyetinin olumlu ekonomik etkileri; ödemeler dengesine olan katkısı, gelir getirici etkisi, yatırımları teşvik etmesi, döviz kazancının artması, kamu gelir ve harcamalarına olan etkisi, istihdamı artırması, çarpan etkisiyle diğer ekonomik sektörlere etkisi, alt ve üst yapıya etkisi, göçü önlemesi, bölgesel ekonomik kalkınmaya etkisi, yoksulluğu azaltması ve bölgelerarası dengesizliği gidermesi olarak ele alınmaktadır (Dwyer, Forsyth ve Dwyer, 2010: 213; Mayer ve Vogt, 2016; Kılıçlar ve Aktuna, 2021: 155-166). Turizmin olumsuz ekonomik etkilerini ise Gök ve İnce (2017) fırsat maliyeti, bölgesel enflasyonu artırması, mevsimlik dalgalanma göstermesi, ithalatı

artırması şeklinde açıklamaktadır. Kronenberg ve Fuchs (2021) düşük ücretli pozisyonların daha yüksek payları nedeniyle gelir eşitsizliğini artırmasını olumsuz ekonomik etki olarak belirtmiştir. Ayrıca Icoz ve Icoz (2019) turizmin yüksek enflasyon, ithalat kaçakları, yabancı gelir elde edenlerin ihraç edilen kârları, dış maliyetler ve aşırı bağımlılık gibi ev sahibi toplum üzerinde olumsuz ekonomik etkileri olabilecek pek çok gizli maliyeti olduğunu vurgulamaktadır.

Turizmin bir topluluk üzerindeki sosyal etkilerini anlamak, kültür kavramını anlamak kadar karmaşıktır (Deery, Jago ve Fredline, 2012). Fakat genel olarak sosyokültürel açıdan turizmin etkileri toplum ve kültürler üzerinde hem ulusal hem de uluslararası düzeyde ortaya çıkmaktadır. Doğrudan veya dolaylı olarak etkilenen insan gruplarını; ilişkiler, demografik ve kültürel özellikler, gelenek ve görenekler, yaşam biçimleri, folklor ve toplumsal normlar çerçevesinde incelemek mümkündür (Tekin ve Rahimi, 2019). Turizm, kültürlerarası temasın önemli bir kaynağı olarak incelenmektedir. Birçok turistik ülke üzerinde yapılan araştırmalar, sosyokültürel yapıların turizmin etkisiyle önemli ölçüde değiştiğini göstermektedir. Hem olumlu hem de olumsuz olan bu değişiklikler ülkeden ülkeye değişiklik göstermiştir (Doğan, 1989). Ivanovic vd. (2009)'a göre turizm, sosyokültürel olarak yerel gururu teşvik etmektedir. George (2015) ise turizmin toplumsal barışı ve kültürlerarası iletişimi arttırdığını belirtmiştir. Ayrıca kültür ve mirasın korunmasında da turizmin oldukça önemli olduğunu vurgulamıştır. Turizmin sosyokültürel olarak olumsuz etkileri ise; fuhuş, çıplaklık, ahlaki davranışların azalması, uyuşturucu kaçaklığı, hırsızlık, artan suç oranı, sosyal ve kültürel değerlerde kayma, sanat eserlerinin kalitesinin düşmesi ve bunlarla ilgili sorunlar olduğu düşünülmektedir (Khan, Seng ve Cheong, 1990; Cook, Yale ve Marqua, 2010; Fletcher, Fyall, Gilbert ve Wanhill, 2013).

Azam, Alam ve Hafeez (2018), turizmin çevre üzerinde hem olumlu hem olumsuz etkilerinin olduğu sonucuna ulaşmıştır. Uluslararası turizm, bir ülkenin kalkınması için ekolojik işlevler veya temel hizmetler sağlamaktadır. Enerji verimliliğini ve yeniliği teşvik ederek çevre üzerinde olumlu bir etki oluşturur. Aynı zamanda turizm, bir çevre koruma aracı olarak da kabul edilmektedir (Gössling 2000; WTTC 2011; Imran, Alam ve Beaumont, 2014).

Turizmin çevresel etkilerine ilişkin potansiyel sorunlar, bu etkilerin genellikle küçük adalar, kıyı alanları, dağlar ve antik ve tarihi yerler gibi duyarlı ve savunmasız ortamlarda meydana gelmesinden kaynaklanmaktadır. Turizmin neden olduğu çevre sorunları, binaların inşa edilmesi veya doğal çevrenin kirletilmesi sonucunda çevrenin tahrip edilmesini içermektedir (Hall ve Page, 2002; Ghobadi ve Verdian, 2016). Ekonomik kalkınma için önemli bir araç olmasına rağmen turizm, uygun bir şekilde planlanmadığı takdirde, biyolojik çeşitlilik ve çevre üzerinde yıkıcı etkilere neden olmaktadır. Bu etkiler tatlı su, ormanlar ve deniz yaşamı gibi doğal kaynakların kötüye kullanılması şeklinde sıralanabilir (GhulamRabbany vd., 2013). Ayrıca Baker (1997), yaban hayatı gözlemciliğinin dahi ekolojik dengeye zarar verdiğini ifade etmiştir.

Kısaca turizmin çevre üzerinde olumlu etkileri; rekreatif alanların çoğalması, çevre farkındalığının oluşması, destinasyon imajının gelişmesi, alt yapı faaliyetlerinin gelişmesi, turistik ürünlerin korunması, çevre bilincinin oluşması ve çekiciliği sağlayan çevrenin korunma isteği olarak sıralanabilir. Turizmin çevreye olan olumsuz etkileri ise, tedbir alınmadığı ve dikkat edilmediği takdirde ortaya çıkmaktadır. Bunlar, trafik, gürültü, hava kirliliği, su kirliliği, yaban hayatın bozulması, biyolojik çeşitliliğin kaybı, doğal çevreye verilen zarar, doğal kaynakların yanlış ve bilinçsiz kullanımı nedeniyle oluşan hasar, turistik değerlere verilen zarar şeklinde sıralanabilir (Yoon, Gursoy ve Chen, 2001; Kuvan ve Akan, 2005; Bertan, 2009; Matias, Leonel ve Imperador, 2022). Fakat bu zararların asgari düzeye indirilebilmesi için planlama yapılmalı ve bu planlara göre yatırımlar gerçekleştirilmelidir.

Turizm gelişim desteği

Yerel halkın turizme yönelik tutumları ve turizm etkilerine yönelik alguları, uzun bir süredir araştırma konusu olmuştur (Andereck ve Vogt, 2000). Turist çeken bölgelerde yaşayan yerel halkın, bölgelerindeki kalkınma hakkında farklı görüşlere sahip olduğuna dair artan kanıtlar, yerel halkın turizm gelişimine yönelik tutumlarına ilişkin çalışma sayısını da arttırmıştır (Mason ve Cheyne, 2000). Turizm gelişiminin kırsal çevre ve yaşam kalitesi üzerindeki etkilerine ilişkin endişeler, turizm gelişimine yerel halkın desteğinin değerlendirilmesi de dahil olmak üzere kapsamlı planlama için önemli bir talep yaratmıştır (Perdue, Long ve Allen, 1990). Hem Doxey'in Tolerans Modeli hem de Butler'ın destinasyon yaşam döngüsü teorisi turizm gelişimine yönelik tutumları ve toplum tepkilerinin homojen bir şekilde sorgulanmasını sağlamıştır (Mason ve Cheyne, 2000). Turizmle ilgili faaliyetlere planlama, karar verme ve katılım süreçlerine yerel halkın katılımı, turizm gelişimi desteği ile ilişkilidir (Nugroho ve Numata, 2022). Planlama aşamasında hem ziyaretçilerin hem de bölge sakinlerinin istek ve arzuları dikkate alınmadığı takdirde, turizmin çevre üzerinde uzun vadeli yıkıcı etkileri artmaya devam edecektir (Nunkoo ve Ramkissoon, 2010). Bu nedenle, turizm gelişimi ve yönetimi, toplum planlaması ve gelişimi ile bütünleştirilmektedir (Woo vd., 2015).

Turizm gelişimine yönelik yapılan pek çok çalışma ya genel olarak ya da belirli bir topluluğa atıfta bulunarak, yerel halkın turizme yönelik tutumlarını araştırmıştır. Bu çalışmaların çok azı yerel halkın tutumları ile turizm gelişim desteği arasındaki ilişkiyi incelemiştir. Çoğu çalışmada ise turizme yönelik olumlu tutumların turizm gelişimini desteklediğine dair bir varsayım ortaya konmuştur (Andereck ve Vogt, 2000). Yerel halkın turizm tutum ve algılarına ilişkin çalışmaların çoğu, yerel halkın sosyodemografik özellikleri, ikamet yeri, turizm alanından uzaklık gibi farklılıklar arasında turizmin algılanan etkilerindeki farklılıklara odaklanmıştır (Perdue vd., 1990). Ancak buna rağmen bazı yazarlar, aslında, yerel halkın tepkilerinin heterojenliğini ve ikamet edenlerin tutumlarının çeşitliliğini bildirmiştir (Mason ve Cheyne, 2000).

Rasyonel insanların davranışsal eğilimlerini faydaları maksimum düzeyde tutmaya ve maliyetleri minimuma indirmeye dayanan "Sosyal Değişim Teorisi" dünya genelinde yerel halkın turizme yönelik algılarını ve tutumlarını anlamak için en sık uygulanan teorik temeldir. Bu durum kısaca bir bölgede yaşayan yerel halk turizmin gelişiminden elde edeceği faydayı en üst düzeyde algıladığında, bölgenin turizme açılmasını, turizmin varlığını, koruma çabalarını ve turizm gelişimini destekleyecektir (Nugroho ve Numata, 2022). Sosyal Değişim Teorisini temel alan çalışmalar, turizm desteğinin algılanan turizm etkilerinin bir fonksiyonu olduğunu ortaya koymaktadır. Ancak araştırmalar, Sosyal Değişim Teorisi uygulamalarının turizm desteğinin belirleyicilerini tam anlamıyla açıklamadığını gösterdiğine yönelik görüşler de barındırmaktadır (Munanura ve Kline, 2022). Sosyal Değişim Teorisi yerel halkın turizm tutum çalışmasına uygulandığında, turizmden yararlanan yerel halkın turizme ilişkin olumlu algılara sahip olma eğiliminde olduklarında turizm gelişimini desteklediklerini, ancak arzu ettikleri ölçüde fayda sağlamadıklarında veya maliyetlere maruz kaldıklarında turizme karşı olumsuz tutumlara sahip olma eğiliminde olduklarını ve turizm gelişimine karşı çıkabileceklerini ortaya koymuştur (Nunkoo ve Ramkissoon, 2010).

Yaşam kalitesi

Dünya Sağlık Örgütü (2022) yaşam kalitesini "bireyin içinde yaşadığı kültür ve değerler sistemi bağlamında amaçları, beklentileri, standartları ve kaygıları ile ilgili olarak yaşamdaki konumunu algılaması" şeklinde tanımlamaktadır. Yaşam kalitesi ve refah kelimeleri birbirinin yerine kullanılmaktadır. Yaşam kalitesinin öznel ve nesnel boyutları vardır. Bir toplumun yaşam kalitesi ekonomik, çevresel, sağlık refahı ve boş zaman değerlendirme imkanlarıyla ölçülmektedir (Uysal, Sirgy, Woo ve Kim, 2016: 245). Yaşam kalitesinin öznel boyutu topluluk duygusu, güvenlik, mutluluk, aile ilişkileri, sosyal dayanışma ve kulüp üyelikleri gibi unsurlardan, nesnel boyutu ise, yaşam beklentisi, suç oranı, GSYH (Gayrisafi Yurt İçi Hasıla), yoksulluk ve okula devam gibi unsurlardan oluşmaktadır (Rapley, 2003'ten aktaran Petrosillo vd., 2013: 611). Bir sistem olarak turizme bakıldığında turizmin yaşam kalitesine etkisi, turist gönderen bölge, turist kabul eden bölge ve transit geçiş bölgelerinde ortaya çıkabilir (Carneiro ve Eusébio, 2015).

Hipotezlerin geliştirilmesi

Turizmin etkileri ve turizm gelişim desteği ilişkisi

Literatürde turizmin etkilerinin turizm gelişim desteği üzerindeki etkisine yönelik yapılmış çalışmaların sayısı oldukça fazladır (Schofield, 2011; Sinclair-Maragh ve Gursoy, 2016; Su, Huang ve Huang, 2018; Pham, Andereck ve Vogt, 2019). Yerel halkın turizmden elde ettikleri kişisel faydaların seviyesi, turizm etkilerine ilişkin algılarını ve sonuç olarak turizm gelişimine ve turizm planlamasına verdikleri desteği etkilemektedir (Oviedo-Garcia, Castellanos-Verdugo ve Martin-Ruiz, 2007). Long ve Kayat (2011) yerel halkın turizmin getirdiği etkilere karşı, özellikle sosyokültürel ve çevresel etkileri açısından olumlu algılara sahip oldukları ve turizmin gelişimini güçlü bir şekilde desteklediklerini tespit etmişlerdir. Ye, Zhang, Shen ve Goh (2014) yerel halkın, turizmin olumsuz etkilerinden dolayı kaygıları olsa da turizmin etkilerinin turizmin gelişim desteğini etkilediği sonucuna ulaşmışlardır. Woo vd. (2015) yerel halkın turizm gelişiminde algılanan değerinin, somut ve soyut yaşam alanı memnuniyetini olumlu yönde etkilediğini göstermiştir; böylece genel yaşam kalitesine katkıda bulunacağını belirtmiştir. Ayrıca genel yaşam kalitesi, daha fazla turizm gelişimi için desteğin etkili bir göstergesidir sonucuna ulaşmıştır.

Gannon, Rasoolimanesh ve Taheri (2021) yerel halkın turizm etkileri algılarının turizm gelişim desteği üzerindeki aracılık rolünü vurgulayarak, turizm gelişimine destek üzerindeki doğrudan ve dolaylı etkileri olduğunu tespit etmişlerdir. Wang, Jiang, Xu ve Guo, (2021) turizm topluluğundaki çatışma algılarının aracılık rolünün, yerel halkın turizm gelişimine olan desteğini artırmak için bir zorluk olabileceği sonucuna varmıştır. Qin, Shen, Ye ve Zhou (2021) yerel halkın turizme verdiği desteğin, algılanan kişisel faydalardan ve olumlu turizm etkilerinden etkilendiğini gösterdiğini belirtmektedir. Yerel halkın turizme toleransı, algılanan olumsuz turizm etkileri ile turizm gelişimine destek arasındaki

ilişkide ılımlı bir rol oynamaktadır. Turizme karşı daha düşük toleransı olan yerel halk, olumsuz turizm etkilerine karşı daha hassas ve bu nedenle turizm gelişimi için daha düşük destek vermektedir. Buradan hareketle araştırmanın ilk hipotezi aşağıdaki gibidir:

H₁: Turizmin etkilerinin turizm gelişimine verilen destek üzerinde pozitif etkisi vardır.

Turizmin etkileri ve yaşam kalitesi ilişkisi

Turizmin yaşam kalitesi üzerindeki etkisine yönelik literatürde birçok çalışma bulunmaktadır (Lin, Chen ve Filieri, 2017; Lee, Kim ve Kim, 2018; Eslami vd., 2019; Ali, Quaddus, Rabbanee ve Shanka, 2020; Bändoi vd., 2020; Lai, Pinto ve Pintassilgo, 2021; Hu, Li, Liu ve Chen, 2022). Kim (2002), turizm etkisinin turizm destinasyonlarında yaşayanların yaşam kalitesini nasıl etkilediğini araştıran turizmin yaşam kalitesi üzerindeki etkisi modeli geliştirmiştir. Turizm etkisi algısının belirli yaşam alanlarının memnuniyetini etkilediğini ve belirli yaşam alanlarının memnuniyetinin, yerel halkın genel yaşam memnuniyetini etkilediğini tespit etmiştir. Ayrıca, algılanan turizm etkisinin, genel yaşam memnuniyetini doğrudan etkilemediği sonucuna ulaşmıştır. Tovar ve Lockwood, (2008) tarafından yapılan çalışma sonucunda; yerel halk turizmin kişisel yaşam kalitesi üzerinde çok az etkisi olduğunu düşünse de turizmin bölgeye önemli fayda sağlayan bir endüstri olarak gördüklerini belirtmişlerdir. Aref (2011) turizmin yerel halkın yaşam kalitesi üzerinde olumlu bir etkiye sahip olduğunu ortaya koymuştur. Carneiro, Eusébio ve Caldeira (2018) sosyal etkileşimin, turizmin yerel halkın yaşam kalitesi üzerindeki etkisine ilişkin alguları üzerinde önemli bir etkiye sahip olduğunu ortaya koymuşlardır. Ayrıca bir başka araştırmada turist-yerel halk ilişkisinin sosyal çevre üzerindeki etkisinin tespit edilmesi gerektiği belirtilmiştir (Güneş, Alagöz ve Uslu, 2020). Turizmin birçok sebebe bağlı olarak yaşam kalitesini düşük, orta, yüksek düzeyde etkilemekte olduğunu ortaya koyan çalışmalara dayandırılarak araştırmanın ikinci hipotezi geliştirilmiştir:

H₂: Turizmin etkilerinin yaşam kalitesi üzerinde pozitif etkisi vardır.

Yaşam kalitesi ve turizm gelişimi desteği ilişkisi

Turizm toplum ve destinasyon üzerinde çok fazla etkisi olan bir endüstridir. Literatürde turizm gelişiminin toplum üzerinde çevresel, sosyal ve ekonomik olmak üzere üç ana etkisi olduğu görülmektedir. Bu etkilerin yapısı ve karmaşıklık düzeyi destinasyon gelişiminin sürekliliği üzerinde yaşam dönemine göre değişkenlik gösterecektir. Turizmden sağlanan faydalar yerel halkın ekonomik ve maddi refahına bireysel veya toplu olarak katkı sağlamaktadır (Uysal, Woo ve Singal, 2012). Yerel halkın turizme bakış açısı, turizmi ne ölçüde hissettiklerine ve yaşam tatmininin etkisine bağlıdır (Andereck ve Nyaupane, 2011: 250). Woo, Kim ve Uysal (2015) beş farklı turizm destinasyonunda gerçekleştirdikleri araştırma sonucunda yerel halkın turizm gelişiminin algılanan değerinin maddi ve maddi olmayan yaşam tatminini olumlu etkileyerek genel yaşam kalitesini iyileştirdiğini ve genel yaşam kalitesinin daha fazla turizm gelişimi için destekleyici bir gösterge olduğunu belirtmişlerdir. Bhat, Majumdar ve Mishra (2020) ekonomik ve sosyal maliyetlerin, çevresel faydaların, politik güvenin ve yerel ekonomik durumun turizm gelişimini destekleme üzerinde etkili olduğunu belirtmiştir. Turizmin etkileri ve yaşam kalitesi arasındaki ilişkiyi inceleyen çalışmalarda bu iki değişken arasındaki ilişki bulgulanmıştır. Turizmden elde edilen faydanın yaşam kalitesi üzerinde önemli bir etkisi bulunmaktadır. Başka bir örnekte ise, turizmin Gana'daki gelişiminin öncelikli nedeninin ekonomik olduğu belirtilmektedir. Turizm gelişimi makro düzeyde döviz ve devlet gelirlerini arttırırken ekonomik büyümeyi teşvik etmektedir. Mikro düzeyde istihdam oluşturması, gelir dağılımı ve böylelikle yaşam kalitesini iyileştirmesi beklenmektedir (Sirakaya, Teye ve Sönmez, 2002). Ancak turizmin ekonomik gelişime destek olması tek başına yeterli değildir. Yerel halkın yaşam kalitesini arttırmak için topluma yönelik hizmetlerde, altyapı ve sosyal fırsatlarda iyileştirmelerin olması gerekmektedir. Literatürdeki turizmin yerel halk üzerindeki etkilerine ilişkin çeşitli turizm gelişim modelleri sosyal taşıma kapasitesi kavramına dayanmaktadır. Bu modeller yaşam kalitesinin turizm gelişiminin ilk aşamalarında iyileşeceğini ancak taşıma kapasitesine ulaştığında yaşanacak ek gelişmelerin yaşam kalitesi üzerinde olumsuz değişikliklere neden olacağını belirtmektedir (Perdue, Long ve Kang, 1999). Mamirkulova vd. (2020) altyapı gelişiminin teşvik ettiği sürdürülebilir turizmin yerel halkın yaşam kalitesi üzerinde büyük bir etkiye sahip olduğunu belirtmişlerdir. Croes, Ridderstaat ve van Niekerk (2018) turizm gelişiminden elde edilen kazancın kamu harcamalarına dönüştüğünü ve bu harcamaların bir kısmının insani gelişimin iyileştirilmesine yönelik kullanıldığını ve insani gelişimin turizmin gelişmesi için anahtar bir kavram olduğunu öne sürmektedir. İnsan kaynaklarının yetkin, becerikli ve yetenekli olması küçük destinasyonlarda turizm sektörünün sürdürülebilirliğini destekleyen önemli bileşenlerdir. Beşerî sermayenin uzun vadeli yaşam kalitesinin gelişiminde etkili olduğu sonucuna ulaşmışlardır. Ko ve Stewart (2002) yerel halkın toplum memnuniyetinin, algılanan olumlu ve olumsuz turizm etkileri ile yakından ilişkili olduğunu, toplum memnuniyeti ile ek turizm gelişimine yönelik tutum arasında anlamlı bir negatif ilişkinin olmadığını tespit etmiş, bu durumun

araştırma yapılan yer olan Cheju Adası'ndaki turizm gelişiminin uzun geçmişinden kaynaklandığını öne sürmüşlerdir. Memnuniyet kavramı turizmin etkilerini ve yerel halkın turizm gelişimine yönelik tutumlarının değerlendirilmesinde yararlı bir kavram olarak değerlendirilebileceği düşünülmektedir.

Schuman'a (2021) göre, turizmin başarılı bir şekilde işlemesi ve gelişmesi için yerel halkın iyi niyetinin şart olduğunu ve bu nedenle turizm gelişimine yönelik tutumlarının izlenmesi gerekmektedir. Ayrıca turizmden elde edilen fayda ile kültür, çevre ve yaşam kalitesinin korunması arasında bir denge olmalıdır. Wang, Berbekova ve Uysal (2022) yerel halkın yaşam kalitesinin turizme verilen desteği etkilediğini belirtmişlerdir. Yerel halkın algıladıkları yaşam kalitesinin yerel halkın turizme yönelik desteğinin güçlü bir göstergesi olduğunu, turizme verilen desteğin turizmin sürdürülebilir kalkınmasında çok önemli bir unsur olduğunu ifade etmişlerdir. Elde edilen bu bilgiler doğrultusunda araştırmanın üçüncü hipotezi aşağıdaki gibi geliştirilmiştir:

H₃: Yaşam kalitesinin turizm gelişimine verilen destek üzerinde pozitif etkisi vardır.

Turizm etkilerinin turizm gelişim desteğinde yaşam kalitesinin aracı rolü

Turizm alan yazımında algılanan değer; turistlerin seyahat deneyimlerinden algıladığı değer ve yerel halkın turizm gelişiminden algıladığı değer şeklinde iki farklı açıdan incelenebilir. Yerel halkın algı ve tutumlarını ölçmek için birçok çalışma istihdam fırsatı, kişisel gelir ve yaşam kalitesi tarafından belirtilen ekonomik faydalar dâhil olmak üzere nesnel göstergeleri dikkate almıştır (Woo vd., 2015).

Turizm gelişimi ve bunun yerel halkın yaşam kalitesinin iyileştirilmesiyle bağlantısı son yıllarda büyük ilgi görmektedir (Woo vd., 2015). Turizm sektöründe hız kazanan ve dikkat çeken araştırma alanlarından biri de turizm faaliyetleri ve sonuçları ile turizm mal ve hizmetlerinin üretimi veya tüketiminde yer alanların yaşam kalitesi arasındaki ilişkidir (Uysal vd., 2016). Woo, Kim ve Uysal (2015) yerel halkın yaşam kalitesinin maddi (finansal koşullar ve yaşam standartları) ve maddi olmayan (sağlık durumu, duygusal ve toplum yaşamı) yaşamdan memnuniyetleriyle büyük ölçüde ilişkili olduğu yönünde bulgulara ulaşmıştır. Suess, Baloğlu ve Busse (2018) daha fazla iyi olma duygusu (arzu edilebilirlik, keyif ve yaşam kalitesi) algılayan yerel halkın turizmi destekleme olasılıklarının daha yüksek olduğunu öne sürmüştür. Yerel halkın yiyecek-icecek, konaklama ve hediyelik eşya satışı gibi turizm işletme tarafına katılımı, topluluk için istihdam sağlaması ve ekonomik kazançlarını artırması genel yaşam koşullarını iyileştirmesi anlamına gelir. Yerel halkın turizm faydalarına ilişkin algılarının, turizm gelişimine verdikleri destek üzerinde olumlu bir etkiye sahip olduğu yaygın olarak kabul edilmektedir (Wang, Dai, Ou ve Ma, 2021).

Plan ve projelerin tüm vatandaşların yerleri ve yaşamları üzerindeki etkilerini değerlendirmek için planlamacıların yaşam kalitesi kavramına çok dikkat etmesi gerektiği savunulmaktadır (Massam, 2002). Turizmde yaşam kalitesi kavramı, yerel halkın turizme yönelik tutumları ve turizme desteği arasındaki Sosyal Değişim Teorisine dayalı işlemsel ilişkiye entegre edilmektedir. Örneğin, son araştırmalar yaşam kalitesi ile turizm desteği arasındaki bağlantıları ortaya koymuş ve anlamaya çalışmıştır (Munanura ve Kline, 2022). Turizm, yalnızca turizm mal ve hizmetlerinin üretim ve tüketiminin bir parçası olanların değil destinasyonda yaşayan herkesin refahını etkiler. Örneğin turizm yoluyla yerel halkın da yararlanacağı daha fazla yeşil alana sahip olunması, iyileştirilmiş altyapının sadece turistlere değil yerel halka da fayda sağlaması, mutlu çalışanların varlığı durumları göz önüne alındığında, daha kaliteli hizmet sunulması bağlamında etkilidir. Bu anlamda, turizmin hem turizm katılımcılarının hem de turizm dışı katılımcıların yaşam kalitesini gerçekten iyileştirebileceğini test edecek ve ampirik olarak gösterecek bilimsel araştırmalar ön sıralara taşınmalıdır (Uysal vd., 2016). Turizm ve yaşam kalitesi algıları üzerine yapılan çalışmaların üç önemli yönü vardır. Birincisi, turizm gelişiminin yerel halkın yaşam kalitesi üzerindeki etkisine ilişkin tutum ve algılarının belirlenmesine olanak sağlaması; ikincisi yerel halkın turizm gelişimine ve farklı turizm çeşitlerine verdiği destek düzeyinin ortaya konmasına yardımcı olması; üçüncüsü ise turizm gelişimi ile yerel halkın yaşam kalitesine olan etkilerin en belirgin yönlerini tanımlamasıdır (Perdue, Long ve Allen 1990; Andereck ve Nyaupane, 2011).

Yaşam kalitesinin turizm gelişim desteği ile ilişkisi nadiren çalışılmış bir konudur. Bu çalışmanın amaçlarından biri de turizm etkilerinin turizm gelişim desteği üzerindeki etkisinde yaşam kalitesinin rolünü ele almaktır. Daha önce yapılan araştırmalar turizm etkileri, turizm gelişim desteği ve yaşam kalitesi arasında güçlü ilişkiler olduğunu ortaya koymaktadır (Andereck ve Nyaupane 2011; Liang ve Hui, 2016; Suess, Baloğlu ve Busse 2018). Yerel halkın turizm gelişimi tutumlarına yönelik yapılan çalışmalar, algılanan turizm etkilerinin turizm gelişimi üzerinde etkili olduğunu ve yerel halkın yaşam kalitesi ile ilgili memnuniyetlerini de etkilediğini ortaya koymuştur (Yu, Cole ve Chancellor, 2018). Nkemngu (2015) turizm gelişimine yerel halkın desteğini sağlamanın yerel halkın turizmin etkilerine ilişkin algılarına ve bunların yaşam kalitesi ve topluluk üzerindeki etkilerine gereken özenin verilmesi ile optimize edileceğini belirtmiştir. Woo vd. (2015) yerel halkın algıladığı yaşam kalitesinin turizm

gelişim desteğinde etkili bir gösterge olduğu sonucuna ulaşmıştır. Ayrıca Liang ve Hui (2016) yaşam kalitesinin, yerel halkın kendi bölgesinde gelecekteki turizm gelişimine yönelik tutumlarını etkilediği konusunda bir fikir birliği olduğunu öne sürmüştür. Uysal vd. (2016) turizm etkisi ile yerel halkın yaşam kalitesi arasındaki ilişkinin daha fazla araştırma ve ampirik doğrulamaya ihtiyaç duyduğunu belirtmektedir. Ayrıca araştırmacılar yaşam kalitesi yapılarının bağımlı bir değişken olarak turizm gelişimine destek ile hem sonuç hem de düzenleyici değişken olarak daha fazla araştırılmasını önermektedir. Bu bilgilerden hareketle, araştırmanın dördüncü hipotezi aşağıdaki gibi geliştirilmiştir:

H₄: Turizm etkilerinin turizm gelişim desteği üzerindeki etkisinde yaşam kalitesinin aracı rolü vardır.

Yöntem

Osmanlı padişahı Fatih Sultan Mehmet'in dünyanın göz bebeği olarak nitelendirdiği panoramik olarak bir göz bebeğini andıran Amasra eşsiz coğrafi görünümüyle Karadeniz bölgesinde denize kıyısı olan bir turizm destinasyonudur. Amasra turizm potansiyeli açısından ülke turizmi için oldukça değerli bir turizm destinasyonudur. Akdeniz'den Karadeniz'e Ceneviz Ticaret Yolları Üzerindeki Ticaret Noktalarından birisi olarak UNESCO Dünya Kültürel Miras Geçici listesinde yer alan Amasra (UNESCO, 2022), pek çok medeniyete ev sahipliği yapmış, özellikle tarih turizmi, kültürel miras turizmi, deniz turizmi, gastronomi turizmi, doğa ve tabiat turizmi ve son dönemlerde yeni gelişen kruvaziyer turizmiyle ön plana çıkmaktadır. Ev pansiyonculuğunda Türkiye'nin önemli ve öncü kentlerinden biri olan şehir, büyük kentlere yakın olması nedeniyle tercih edilen bir yer olmuştur (Emir ve Kurgun, 2019) Şehirde ana geçim kaynaklarından birinin turizm olması ve yerel halkın turizmle olan bağının geçmişinin uzun olması nedeniyle, turizmle iç içe olan bir destinasyondur. Bu sebeplerden dolayı araştırma alanı olarak tercih edilmiştir.

Bu araştırmanın amacı, Amasra'da yaşayan yerel halkın turizmin etkilerinin yaşam kalitesine ve turizmin gelişimine verilen destek üzerindeki etkilerini belirlemek ve turizmin etkileri ile turizm gelişimine verilen destek arasındaki ilişkide yaşam kalitesinin aracı etkisinin irdelenmesidir. Bu araştırma literatürde sıklıkla üzerinde durulan turizm etkileri ile turizmin gelişimine verilen destek ilişkisinin yanında yaşam kalitesinin aracı etkisinin de daha iyi anlaşılması yönünden önemlidir.

Araştırmanın amaçları doğrultusunda nicel araştırma yöntemlerinden anket tekniğinden yararlanılmıştır. Anket iki kısımdan oluşmaktadır. İlk kısımda sosyodemografik özellikleri tespit etmek amacıyla 12 soru bulunmaktadır. İkinci kısım ise 3 farklı ölçekten oluşmaktadır. Turizmin etkileri ekonomik, sosyal, kültürel ve çevresel etkiler faktörlerini içeren 15 ifadeden oluşmaktadır. Yaşam kalitesi ölçeği toplumsal yaşam, sağlık ve güvenlik ve ekonomik durum faktörlerini içeren 12 ifadeden oluşmaktadır. Turizmin etkileri ve yaşam kalitesi ölçeklerinde yer alan ifadeler Avcı (2018)'den alınmıştır. Turizmin gelişimine verilen destek ölçeği ise tek faktör 4 ifadeden oluşmaktadır. Bu ölçek Zamani-Farahani (2016) çalışmasından uyarlanmıştır. Turizmin etkileri ve turizmin gelişimine verilen destek ölçeği 1= Kesinlikle Katılmıyorum - 5= Kesinlikle Katılıyorum şeklinde cevaplanmıştır. Yaşam kalitesi ölçeği ise 1= Hiç Memnun Değilim - 5= Çok Memnunum şeklinde cevaplanmıştır. Araştırma için etik kurul izni, Erzincan Binali Yıldırım Üniversitesi, İnsan Araştırmalar Sosyal ve Beşerî Bilimler Etik Kurulu/Komitesinden 22/12/2022 tarihli 12/18 sayılı karar ile alınmıştır.

Araştırma verileri 27 Aralık 2022- 14 Ocak 2023 tarihlerinde kolayda örnekleme tekniğiyle çevrimiçi ve yüz yüze toplanmıştır. Amasra'da ikamet eden yerel halka araştırma amacı hakkında bilgi verilmiş ve araştırmaya katılımda gönüllülük esas alınmıştır. Böylece 400 anket doldurtulmuştur. Hatalı ve eksik anketlerin ayıklanmasından sonra, 364 anket analize tabi tutulmuştur. Amasra'nın 2021 yılı verilerine göre toplam nüfusu 6.098 kişidir (TÜİK, 2022). Önerilen örneklem büyüklüğü %5 kabul edilebilir hata payında ve %95 güven seviyesinde yeterlidir (Ural ve Kılıç, 2018). Dolayısıyla ulaşılan örneklemin evreni temsil ettiği söylenebilir. Araştırmada test edilen model Smart PLS 3.2.2 ile test edilmiştir. Sobel testi ile aracı etkinin anlamlı olup olmadığı incelenmiştir.

Araştırma modeli, turizmin etkilerinin alt boyutları olan çevresel, ekonomik, kültürel ve sosyal etkiler ile yaşam kalitesinin alt boyutları olan toplumsal yaşam, sağlık ve güvenlik, ekonomik durum ile turizmin gelişimine destek değişkenleri arasında araştırmanın amacı doğrultusunda oluşturulmuştur. Araştırma amaçları doğrultusunda geliştirilen model Şekil 1'de verilmiştir.

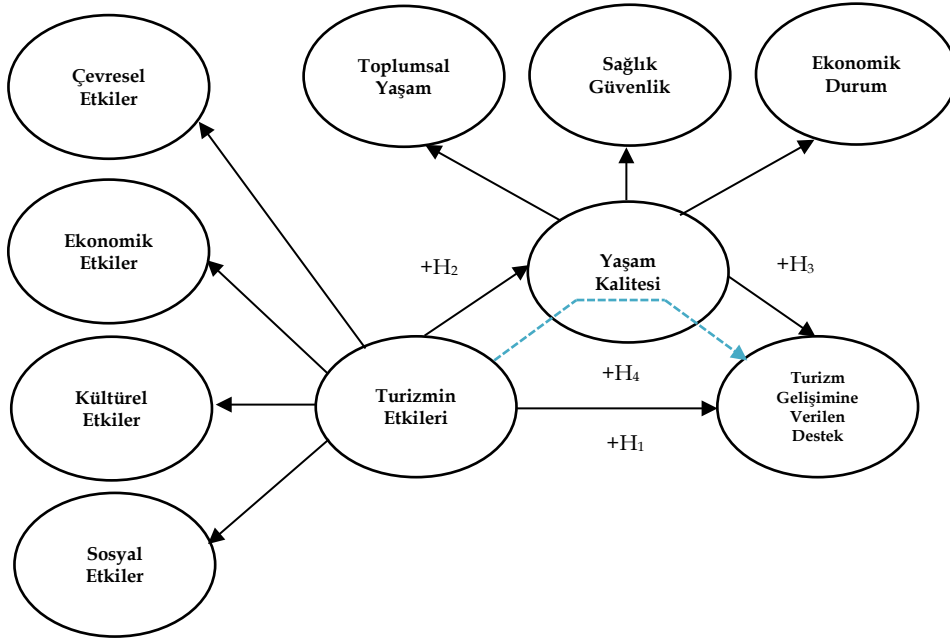

Şekil 1: Araştırmanın Modeli

Kaynak: Yazarlar tarafından üretilmiştir.

Bulgular

Demografik bulgular

Tablo 1’de katılımcıların demografik özellikleri verilmiştir. Buna göre katılımcıların %58,2’si erkeklerden, %41,8’i kadınlardan oluşmaktadır. Medeni duruma bakıldığında ise %65,1’inin evli ve %34,9’u bekârdır. Katılımcıların %37,4’ü 35-44 yaş aralığındaki kişilerden oluşmaktadır. Katılımcıların aylık gelir durumları incelendiğinde ise %25,8’inin 5501-10.000 TL aralığında ve %23,4’ünün ise 5500 TL’ye kadar kazanan kişilerden oluştuğu görülmektedir. Eğitim durumlarına göre katılımcıların %45,1’i lise, %30,4’ü üniversite mezunudur. Mesleki durumlarına göre ise %24,7’si işçi olarak çalışmaktadır. Katılımcıların %56’sı Amasra’da doğmuştur. Ayrıca katılımcıların %38,2’si 31 yıl ve üzeri süredir Amasra’da yaşamaktadır.

Tablo 1: Demografik Bilgiler

Cinsiyet	f	%	Medeni Durum	f	%
Erkek	212	58,2	Evli	237	65,1
Kadın	152	41,8	Bekâr	127	34,9
Yaş	f	%	Aylık Gelir Durumu	f	%
18-24	42	11,5	Gelirim yok	63	17,3
25-34	59	16,2	5500 TL’ye kadar	85	23,4
35-44	136	37,4	5501-10.000 TL	94	25,8
45-54	57	15,7	10.001-15.000 TL	79	21,7
55-64	39	10,7	15.001-20.000 TL	29	8,0
65+	31	8,5	20.001 TL ve üzeri	14	3,9
Yaşam Süresi	f	%	Meslek	f	%
1 Yıldan Az	14	3,8	Öğrenci	20	5,5
1-5 Yıl	38	10,4	Memur	51	14,0
6-10 Yıl	52	14,3	İşçi	90	24,7
11-15 Yıl	35	9,6	Esnaf	59	16,2
16-20 Yıl	33	9,1	Ev hanımı	28	7,7
21-25 Yıl	20	5,5	Emekli	46	12,6
26-30 Yıl	33	9,1	Serbest Meslek	42	11,5
31 Yıl +	139	38,2	Çalışmıyor	17	4,7
Öğrenim Durumu	f	%	Diğer	f	%
İlkokul	36	9,9	Doğum Yeri	f	%
Ortaokul	53	14,6	Amasra	204	56
Lise	164	45,1	Amasra Dışı	160	44
Üniversite	111	30,4	Toplam	364	100
Toplam	364	100			

Kaynak: Yazarlar tarafından üretilmiştir.

Yerel halkın turizm hakkındaki görüşleri Tablo 2’de yer almaktadır. Yerel halkın turizm hakkındaki görüşlerine bakıldığında; katılımcıların %50,8’i turizmden bir gelirin olmadığını belirtmiştir.

Tablo 2: Yerel Halkın Turizm Hakkındaki Görüşleri

Turizmden elde edilen gelir oranı	f	%	Aile içinde turizmden gelir sağlama	f	%
Hiç	185	50,8	Evet	156	42,9
% 1-30	52	14,3	Hayır	208	57,1
% 31-50	45	12,4	Turistlerle iletişim sıklığı	f	%
% 51-75	29	8,0	Hiç	56	15,4
% 76-100	53	14,6	Nadiren	139	38,2
Turizm sektöründe veya ilgili bir işte çalışma durumu	f	%	Bazen	81	22,3
Evet	191	52,5	Sürekli	88	24,2
Hayır	173	47,5	Toplam	364	100

Kaynak: Yazarlar tarafından üretilmiştir.

Turizm ile ilgili ya da bağlantılı bir işte çalışıp çalışmadıklarına yönelik soruya katılımcıların %52,5’i turizm ile ilgili bir işte çalıştıklarını belirtmişlerdir. Katılımcıların turistlerle iletişim sıklığına bakıldığında ise %38,2’si nadiren şeklinde yanıt vermişlerdir. Katılımcıların ailesinde turizmden gelir edenlerin oranı ise %42,9’dur.

Ölçüm modeli

Araştırmada kullanılan ve daha önce geçerliliği ve güvenilirliği sağlanmış olan ölçek ifadelerine doğrulayıcı faktör analizleri yapılmıştır. Yapısal eşitlik modelinin ön şartı olarak ölçüm modeline bakılmalı ve uygunluğu incelenmelidir. Öncelikli olarak içsel tutarlılığın sağlanabilmesi adına güvenilirlik katsayısı (α) ve birleşim geçerliliğinin incelenmesi gerekmektedir (Fornell ve Larcker, 1981). Güvenilirlik katsayısının 0,70’den, birleşim geçerliliği değerlerinin (CR= Composite Reliability) ise 0,70’den büyük olması gerekmektedir (Hair, Risher, Sarstedt ve Ringle, 2019). Tüm değişkenlere ait güvenilirlik katsayısının ve birleşim geçerliliği değerlerinin yüksek derecede güvenilirlik aralığında olduğu görülmekte olup buna göre içsel geçerliliğinin sağlandığı söylenebilir (Tablo 3)

Ölçüm modelinde içsel geçerliliğin ardından birleşim ve ayrışım geçerliliklerinin uygunluğu incelenmektedir. Buna göre birleşim geçerliliğinin sağlanabilmesi için (AVE) açıklanan ortalama varyans değerinin 0,5’ten büyük olması, (CR) birleşik yapı güvenilirliği değerinin 0,7’den büyük olması ve CR değerinin AVE değerinden büyük olması gerekmektedir ($AVE > 0,5$, $CR > 0,7$ VE $CR > AVE$) (Hair vd., 2017). Tablo 3 incelendiğinde birleşim geçerliliği için tüm şartların ağırlığı görülmektedir. Faktör yükleri 0,70’in altında olan 4 ifade (toplumsal yaşam boyutundan 1 ifade, sağlık-güvenlik boyutundan 2 ifade, turizmin sosyal etkiler boyutundan 1 ifade) ise analizden çıkartılmıştır. Ayrıca t -değerleri $p < 0,001$ düzeyinde anlamlı ve boyutların her biri AVE değerleri 0,50 eşliğinin çok üstünde olduğu için yakınsak geçerlilik sağlanmaktadır (İkinci düzey yapılar hariç). Ölçüm modelinde yer alan gizil değişken sayısı 8 ve buna bağlı olarak 31 gözlenen değişken vardır. Turizm etkileri ikinci düzey gizil yapı olarak 4 gizil değişkenin (çevresel, ekonomik, kültürel ve sosyal etkiler) birleştirilmesi sonucunda bir gizil yapı haline getirilmiştir. Aynı şekilde yaşam kalitesi ikinci düzey gizil yapı olarak 3 gizil değişkenin (toplumsal yaşam, sağlık-güvenlik, ekonomik durum) birleştirilmesi neticesinde 1 gizil yapı olarak incelenmiştir.

Tablo 3: Ölçüm Modeli ve Güvenilirlik Katsayıları Sonuçları

Ölçekler & Faktörler (n=364)				
	Standardize faktör yükü	t-değeri	\bar{x}	St. Dev.
İlk Düzey				
Toplumsal Yaşam (Cronbach's Alpha = ,785; CR= ,86; AVE= ,61)			3,30	
TY1	,729	18,293	2,91	1,42
TY2*	-	-	3,86	1,20
TY3	,753	30,664	3,33	1,29
TY4	,858	52,011	3,05	1,39
TY5	,773	25,848	2,77	1,34
Sağlık ve Güvenlik (Cronbach's Alpha = ,715; CR= ,84; AVE= ,64)			3,81	
SG1	,745	18,784	3,87	1,04
SG2	,842	35,281	3,64	1,15
SG3*	-	-	3,98	0,87
SG4*	-	-	4,06	0,94
SG5	,804	28,628	3,52	1,25
Ekonomik Durum (Cronbach's Alpha = ,924; CR= ,96; AVE= ,93)			3,37	
ED1	,964	157,593	3,35	1,24
ED2	,964	155,562	3,38	1,30
Turizmin Kültürel Etkileri (Cronbach's Alpha = ,904; CR= ,93; AVE= ,77)			4,10	
KE1	,815	32,969	4,03	0,95
KE2	,944	54,797	4,02	0,99
KE3	,939	46,997	4,13	0,94
KE4	,926	37,738	4,21	0,94
Turizmin Sosyal Etkileri (Cronbach's Alpha = ,801; CR= ,88; AVE= ,71)			3,34	
SE1*	-	-	3,98	1,04
SE2	,825	6,546	3,22	1,31
SE3	,864	5,437	3,04	1,30
SE4	,845	5,928	3,13	1,34
Turizmin Ekonomik Etkileri (Cronbach's Alpha = ,732; CR= ,83; AVE= ,55)			3,80	
EE1	,714	12,852	3,89	1,18
EE2	,732	13,640	3,78	1,18
EE3	,793	18,874	3,72	1,17
EE4	,736	18,547	3,83	1,14
Turizmin Çevresel Etkileri (Cronbach's Alpha = ,779; CR= ,86; AVE= ,68)			4,01	
ÇE1	,841	3,871	4,04	1,12
ÇE2	,723	3,216	3,81	1,31
ÇE3	,893	5,295	4,20	0,97
Turizm Gelişimine Destek (Cronbach's Alpha = ,766; CR= ,85; AVE= ,59)			3,60	
TGD1	,813	19,024	4,07	1,07
TGD2	,778	17,295	3,31	1,23
TGD3	,673	9,785	3,01	1,44
TGD4	,799	18,442	4,01	1,10
İkincil Düzey				
Yaşam Kalitesi (Cronbach's Alpha = ,837; CR= ,87; AVE= ,44)				
TY	,741	19,126		
SG	,844	45,679		
EE	,830	45,715		
Turizmin Etkileri (Cronbach's Alpha = ,788; CR= ,83; AVE= ,30)				
KE	,834	14,043		
SE	,387	3,647		
EE	,775	16,261		
ÇE	,383	3,650		

*: Faktör yükleri 0,7 altında olan ifadeler analizinden çıkarılmıştır.

p < 0,001 ve Bootstrapping 5000 alt örnekleme gerçekleştirilmiştir.

Kaynak: Yazarlar tarafından üretilmiştir.

Araştırmaya katılan yerel halkın verdiği cevapların ortalamalarına göre en yüksek ortalamaya "turizmin kültürel etkileri" faktörü sahiptir ($\bar{x}=4,10$). En düşük aritmetik ortalamanın ise "toplumsal yaşam" faktörü olduğu belirlenmiştir ($\bar{x}=3,30$).

Ölçüm modelinin ayrışım geçerliliğinin sağlanabilmesi için AVE değerinin karekökünün faktörler arası korelasyondan büyük olması gerekmektedir. Tablo 4'te incelendiğinde ölçüm modeli için ayrışım geçerliliğinin sağlandığı görülmektedir (Fornell ve Larcker, 1981; Hair vd., 2019).

Tablo 4: Ayrışım Geçerliliği

	Sağlık-Güvenlik	Turizmin etkileri	Toplumsal yaşam	Turizmin kültürel etkileri	Turizmin ekonomik etkileri	Ekonomik durum	Turizmin çevresel etkileri	Yaşam kalitesi	Turizmin sosyal etkileri	Turizm gelişimine verilen destek
Sağlık-Güvenlik	0,798									
Turizmin etkileri	0,169	0,540								
Toplumsal yaşam	0,387	0,165	0,780							
Turizmin kültürel etkileri	0,184	0,834	-0,006	0,881						
Turizmin ekonomik etkileri	0,065	0,775	0,113	0,418	0,744					
Ekonomik durum	0,666	0,148	0,366	0,099	0,081	0,964				
Turizmin çevresel etkileri	0,026	0,383	0,025	0,307	0,053	0,008	0,822			
Yaşam kalitesi	0,844	0,202	0,741	0,114	0,108	0,830	0,026	0,663		
Turizmin sosyal etkileri	0,107	0,387	0,459	0,007	0,328	0,208	-0,037	0,327	0,845	
Turizm gelişimine destek	0,214	0,333	0,325	0,162	0,312	0,260	0,049	0,334	0,365	0,768

Kaynak: Yazarlar tarafından üretilmiştir.

Bir yapısal modelde çok değişken var ise; değişkenler arası ilişkilerin incelenmesi için faktörler arası korelasyon değerlerinin $\pm 0,3$ ile $\pm 0,9$ arasında olması beklenmektedir (Raykov ve Marcoulides, 2006). Buna göre Tablo 4'te görüleceği gibi değişkenler arası ilişkilerin incelenbilir aralıkta yer almaktadır.

Yapısal model

Yapısal modelde öncelikle turizmin etkilerinin turizm gelişim desteği ile yerel halkın yaşam kalitesi üzerindeki etkileri incelenmiştir. PLS'de yapısal modelin uygunluğunun incelenmesinde ilk önce R^2 değerleri ve yol katsayılarına bakılmaktadır (Vinzi, Chin, Henseler ve Wang 2010). Yapısal modeldeki turizm gelişim desteği değişkeninin R^2 değeri 0,185 ve yerel halkın yaşam kalitesi değişkeninin R^2 değeri ise 0,041 olarak tespit edilmiştir. Sonuç olarak R^2 değerlerinin düşük düzeyde olduğu görülmektedir (Henseler vd., 2014).

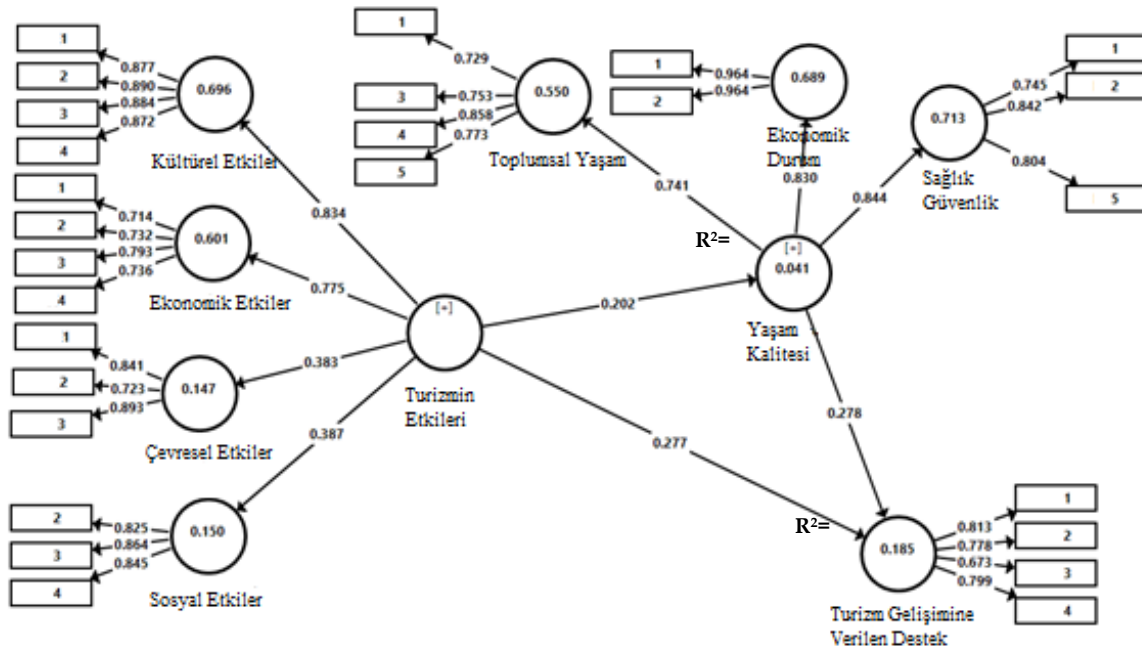

Şekil 2: Önerilen Araştırma Modeli ve Sonuçları

Kaynak: Yazarlar tarafından üretilmiştir.

Turizmin etkilerinin turizm gelişim desteği üzerinde ($\beta=0,277$; t -değeri=3,471; $p=0,001$) ve yerel halkın yaşam kalitesi ($\beta=0,202$; t -değeri=2,938; $p=0,003$) üzerinde anlamlı ve pozitif bir etkiye sahip olduğu sonucuna ulaşılmıştır. Ayrıca yerel halkın yaşam kalitesinin turizm gelişim desteği üzerinde ($\beta=0,278$; t -değeri=4,732; $p=0,000$) anlamlı ve pozitif bir etkiye sahip olduğu bulunmuştur. Bu bağlamda oluşturulan hipotezlere ait t -değerlerinin 1,96'dan büyük ve p değerlerinin de 0,05'ten küçük olması nedeniyle H_1 , H_2 , H_3 hipotezleri desteklenmiştir.

Tablo 5: Hipotez Testi Sonuçları

		Std β	S.S.	t-değeri	p
H ₁ desteklendi	Turizmin Etkileri → Turizm Gelişimine Destek	0,277	,080	3,471	0,001
H ₂ desteklendi	Turizmin Etkileri → Yaşam Kalitesi	0,202	,069	2,938	0,003
H ₃ desteklendi	Yaşam Kalitesi → Turizm Gelişimine Destek	0,278	,059	4,732	0,000
H ₄ kısmen desteklendi	Turizmin Etkileri → Yaşam Kalitesi → Turizm Gelişimine Destek	0,056	,025	2,257	0,024

Kaynak: Yazarlar tarafından üretilmiştir.

Turizmin etkilerinin turizm gelişim desteği üzerindeki etkisinde yerel halkın yaşam kalitesinin aracı etkisi için H₄ hipotezi oluşturulmuştur. Aracı etkinin tespit edilmesinde Baron ve Kenny (1986) yöntemi kullanılarak analizler gerçekleştirilmiştir (Tablo 5). Baron ve Kenny yöntemine göre doğrudan, dolaylı ve toplam etki olmak üzere model teste tabi tutulmuştur. Aracı değişkenin anlamlılığının değerlendirilmesinde Sobel testinden yararlanılmıştır. Sobel testinin anlamlı olması aracı etkinin olduğunu göstermektedir.

Tablo 6'da görüldüğü üzere; 1) bağımsız değişken ve bağımlı değişken arasında ($\beta=0,347$; t-değeri=5,819; p=0,001), 2) bağımsız değişken ve aracı değişken arasında ($\beta=0,202$; t-değeri=2,938; p=0,003), 3) aracı değişken ve bağımlı değişken arasında ($\beta=0,278$; t-değeri=4,732; p=0,000) anlamlı ilişkiler bulunmuştur. Öte yandan 4) bağımlı değişken ile bağımsız değişken arasındaki ($\beta=0,347$ 'den $\beta=0,277$ 'ye azalmış) ilişkinin azaldığı görülmektedir ve bu durum kısmi aracılık olarak değerlendirilmektedir.

Sobel testi için gerekli olan standardize edilmemiş regresyon katsayıları ve standart hata değerleri PLS'de 5000 örneklem üzerinden bootstrapping (önyükleme) yapılarak elde edilmiş ve ilgili değerler <http://quantpsy.org/sobel/sobel.htm> sitesinde hesaplanmıştır. Sobel testi sonuçları neticesinde, turizmin etkileri ile turizm gelişim desteği arasındaki ilişkide yerel halkın yaşam kalitesinin kısmi aracılık etkisi bulunmaktadır (Sobel's z-değeri=2,48, çift yönlü p değeri=0,01). Sobel testinde anlamlılık z-değeri>1,96 ve p<0,05 olması testin geçerli olması için gerekmektedir (Sobel, 1982). Sonuç olarak, araştırmanın dördüncü hipotezi turizmin etkilerinin turizm gelişim desteği üzerindeki etkisinde yerel halkın yaşam kalitesinin kısmi aracılık rolünün var olduğu kabullenilmiş ve H₄ hipotezi kısmen kabul edilmiştir.

Tablo 6: Aracı Etki Sonuçları

Aracı Etki Adımları	β	t-değeri	p
1. adım- Turizmin Etkileri - Turizm Gelişimine Destek	0,347	5,819	0,001
2.adım - Turizmin Etkileri -Yaşam Kalitesi	0,202	2,938	0,003
3.adım - Yaşam Kalitesi - Turizm Gelişimine Destek	0,278	4,732	0,000
4.adım- Turizmin Etkileri - Turizm Gelişimine Destek (Yaşam Kalitesi ile birlikte)	0,277	3,471	0,001

Kaynak: Yazarlar tarafından üretilmiştir.

Sonuç ve öneriler

Turizmin etkilerinin turizm gelişim desteği üzerindeki etkisinde yerel halkın yaşam kalitesinin aracı etkisini ortaya koymak amacıyla yapılan bu araştırma önemli bir turizm destinasyonu olan Amasra'da yaşayan yerel halk ile gerçekleştirilmiştir. Araştırmaya katılan yerel halkın önemli bir kısmı 5 yıldan daha uzun süredir Amasra'da yaşamaktadır. Dolayısıyla araştırmaya katılanların Amasra'daki turizm hakkında bilgi sahibi olduğu düşünülmektedir. Katılımcıların yarısından fazlası turizmde çalışmış olup, hali hazırda yarıya yakını turizmden veya turizmle bağlantılı bir işten gelir elde etmektedir. Ayrıca katılımcıların büyük bir çoğunluğu günlük yaşamda turistler ile iletişim halindedir.

Araştırmadan elde edilen ilk bulgu turizmin etkilerinin turizm gelişim desteğini olumlu yönde etkilediğidir. Bu sonuç alan yazındaki birçok çalışmanın sonuçlarıyla örtüşmektedir (Oviedo-Garcia vd., 2007; Long ve Kayat, 2011; Ye vd., 2014; Woo vd., 2015; Afthanorhan, Awang ve Fazella, 2017; Gannon vd., 2021; Qin vd., 2021; Güneş, 2022). Araştırma bulgularına göre algılanan turizm etkileri arttıkça turizm gelişim desteği de artmaktadır. Afthanorhan vd. (2017) yerel halkın turizme yönelik olumlu veya olumsuz algısının Sosyal Değişim Teorisi bağlamında turizm gelişimine destek üzerinde önemli bir etkiye sahip olduğu sonucuna ulaşmışlardır. Yerel halkın turizm etkilerine ilişkin algıları turizm gelişimini destekleyip desteklemeyecekleri hakkında fikir vermektedir. Ayrıca ekonomik ve sosyokültürel faydalar turizme yönelik yerleşik desteği olumlu yönde etkilerken, olumsuz sosyokültürel ve çevresel sonuçlar ise desteği azaltmaktadır (Yu vd., 2018).

Araştırmada turizmin etkileri ile yerel halkın yaşam kalitesi arasında doğru yönlü pozitif bir ilişki tespit edilmiştir. Bu sonuç Kim, 2002; Aref, 2011; Carneiro vd., 2018 çalışmalarının sonuçlarıyla benzerlik göstermektedir. Aynı şekilde yerel halkın yaşam kalitesinin turizm gelişim desteği üzerinde anlamlı ve pozitif etkileri olduğu belirlenmiştir. Bu durum (Ko ve Stewart, 2002; Croes vd., 2018; Bhat vd., 2020;

Schuman, 2021; Wang vd., 2022) çalışmaları ile benzerlik göstermektedir. Kim, Uysal ve Sirgy (2013:528) turizmin çevresel etkisi yerel halkın sağlık ve güvenlik hislerine olumlu katkı yaptığında, turizm gelişimi sağlık ve güvenlik duyguları üzerinde olumlu etkileri pekiştirecek şekilde teşvik edilmesi gerektiğini belirtmişlerdir. Ekonomik, kültürel ve sosyal politikalar ve programlarla ilgili olarak da benzer sonuçlar çıkarılabilir. Mathew ve Sreejesh (2017) yerel halkın olumlu sorumlu turizm algısının, destinasyon sürdürülebilirliği ve toplumun yaşam kalitesiyle ilişkili olduğu sonucuna ulaşmıştır. Genel yaşam kalitesinin destinasyon sürdürülebilirliği ve sorumlu turizm girişimlerinden elde edildiğini belirtmişlerdir. Ayrıca Woo vd. (2022) topluluk yaşamından memnuniyetin, sakinlerin daha fazla turizm gelişimine verdiği destekte önemli bir faktör olduğunu ortaya koymuştur.

Araştırmanın en önemli bulgusu ise turizmin etkilerinin turizm gelişim desteği üzerindeki etkisinde yerel halkın yaşam kalitesinin kısmî aracılık etkisine sahip olduğudur. Bu sonuç alanyazındaki (Andereck ve Nyaupane 2011; Liang ve Hui, 2016; Suess vd., 2018; Chang, Hung ve Huang, 2019; Lai vd., 2021; Munanura ve Kline, 2022) çalışmalarla da desteklenmektedir. Yaşam kalitesi ile ilgili genel memnuniyetin, yerel halkın turistlere karşı duygusal dayanışmasının önemli bir yordayıcısı olduğu belirtilmektedir. Yerel halkın turistlere karşı tutumlarını incelerken yaşam kalitesini dikkate almanın önemini göstermektedir (Lai vd., 2021). Genel anlamda, yerel halk tarafından algılanan yaşam kalitesi ve turizm gelişimine verdikleri desteği etkileyen faktörleri anlamak yararlı olacaktır. Teorik bakış açısıyla, algılanan yaşam kalitesinin turizm gelişimi için turizm etkileri ile yerel halkın desteği arasındaki aracı rolünü açıklamak Sosyal Değişim Teorisine katkıda bulunur. Yönetmel çıkarımlar elde etmek amacıyla bu yaklaşım yaşam kalitesi ve turizm desteğine ilişkin faktörlerin belirlenmesine yardımcı olur (Yu vd., 2018). Chang, Hung ve Huang (2019) yaşam kalitesinin, turizmin pozitif ve negatif sonuçlarının turizmin gelişim desteğine yönelik etkisine aracılık ettiğini tespit etmiştir. Yerel halk turizmin olumlu ekonomik, çevresel ve sosyokültürel etkilerini yüksek düzeyde algıladığında, yerel halkın turizm gelişimine yönelik desteğinin daha güçlü olduğunu; ancak turizmin olumsuz ekonomik, çevresel ve sosyokültürel etkilerinin daha yüksek düzeyde algılandığında, yerel halkın yaşam kalitesinin düşük olacağını ve yerel halkın turizm gelişimine direnme eğiliminin artacağını belirtmiştir. Çalışmada yaşam kalitesinin turizm etkileri ve turizm gelişim desteği arasında aracı rolünün ele alınması özgünlüğünü ortaya çıkarmaktadır.

Genel olarak sonuçlara bakıldığında literatürde elde edilen bulgularla örtüşen sonuçlar elde edilmiştir. Turizmin etkileri turizm gelişimine verilen desteği ve yerel halkın yaşam kalitesini pozitif yönde etkilerken, yükselen yaşam kalitesi algısı da turizm gelişim desteğini arttırmaktadır. Araştırma kapsamında önerilen model doğrulanmıştır. Elde edilen bulgular doğrultusunda çeşitli öneriler aşağıdaki gibidir.

- Yerel halkın, turistik amaca hizmet veren yerlerden/ imkânlardan daha fazla kullanımı teşvik edilebilir. İndirimler, kuponlar gibi uygulamalar yapılabilir.
- Turizme yapılacak yatırımlarda yerel halkın önceliklerine yer verilmesi, yerel halkın desteğini arttıracak ve yaşam kalitesine katkı sağlayabilir. Rekreasyon alanları, plajlar, çocuk parkları gibi yatırımlar yapılabilir.
- Turizmden kaynaklanan kültürel etkinliklerin sayıca artırılması, yerel halkın kültürel yaşamına katkı sunabilir. Festivaller, şenlikler, sportif organizasyonlar gibi.
- Turizmden elde edilen gelirin paylaşılmasında, yerel halkın daha fazla pay almasına dönük uygulamaların turizm gelişim desteği üzerinde olumlu etkisi olabilir.
- Turizmin yerel halkın yaşam kalitesini arttıracak şekilde planlaması ve uygulanması turizm gelişim desteğini arttırabilir.
- Turizm amacıyla yapılan yatırımlar, yerel halkın günlük hayatını kesintiye uğratmayacak şekilde organize edilebilir.
- Turizmle ilgili yapılacak her türlü faaliyette yerel halkın sürece dâhil olduğu çalışma modellerinin benimsenmesi yararlı olabilir.

Her araştırmada olduğu gibi bu araştırmanın da bazı kısıtları bulunmaktadır. Öncelikle araştırma Amasra'da yaşayan yerel halkın görüşleriyle sınırlıdır. Birden fazla destinasyonda yaşayan yerel halkın görüşlerini yansıtan karşılaştırmalı araştırmalar yapılabilir. Araştırma verileri anket tekniğiyle toplanmıştır. Nicel yöntemlere ek olarak derinlemesine görüşmelerle desteklenen araştırmalar tavsiye edilmektedir. Turizmin etkilerinin turizm gelişimine verilen destek yaşam kalitesi aracılığıyla açıklanmaya çalışılmıştır. Yer bağlılığı, sosyal taşıma kapasitesi, sürdürülebilirlik ve sosyodemografik değişkenlerle farklı modeller geliştirilebilir.

Hakem Değerlendirmesi / Peer-review:

Dış bağımsız

Externally peer-reviewed

Çıkar Çatışması / Conflict of interests:

Yazarlar çıkar çatışması bildirmemiştir.

The authors have no conflict of interest to declare.

Finansal Destek / Grant Support:

Yazarlar bu çalışma için finansal destek almadığını beyan etmiştir.

The authors declared that this study had received no financial support.

Etik Kurul Onayı / Ethics Committee Approval:

Bu çalışma için etik kurul onayı, Erzincan Binali Yıldırım Üniversitesi, İnsan Araştırmalar Sosyal ve Beşerî Bilimler Etik Kurulu/Komitesinden 22/12/2022 tarihli 12/18 sayılı karar ile alınmıştır.

Ethics committee approval was received for this study from Erzincan Binali Yıldırım University, Human Studies, Social Sciences and Humanities Ethics Committee on 22/12/2022 and 12/18 document number.

Yazar Katkıları / Author Contributions:

Fikir/Kavram/Tasarım- *Idea/Concept/ Design*: G.A., E. G., A.U., M.T., Veri Toplama ve/veya İşleme-
Data Collection and/or Processing: G.A., E. G., A.U., M.T. Analiz ve/veya Yorum - *Analysis and/or Interpretation*: G.A., E. G., A.U., M.T., Kaynak Taraması - *Literature Review*: G.A., E. G., A.U., M.T., Makalenin Yazımı - *Writing the Article*: G.A., E. G., A.U., M.T., Eleştirel İnceleme - *Critical Review*: G.A., E. G., A.U., M.T., Onay - *Approval*: G.A., E. G., A.U., M.T.

Kaynakça / References

- Acuner, E., Küçük, K., Keskin, C. & Ergin, E. (2021). Yerel halkın turizme ilişkin tutumlarına yönelik bir araştırma: Huser yaylası örneği. *Gümüşhane Üniversitesi Sosyal Bilimler Dergisi*, 12(2), 266-283
- Afthanorhan, A., Awang, Z., & Fazella, S. (2017). Perception of tourism impact and support tourism development in Terengganu, Malaysia. *Social Sciences*, 6(3), 106. <https://doi.org/10.3390/socsci6030106>.
- Ali, M.B., Quaddus M., Rabbanee F.K. & Shanka T. (2020). Community participation and quality of life in nature-based tourism: Exploring the antecedents and moderators. *Journal of Hospitality & Tourism Research*, 20(10), 1-32. <https://doi.org/10.1177/1096348020980094>.
- Anderreck, K. L., & Nyaupane, G. P. (2011). Exploring the nature of tourism and quality of life perceptions among residents. *Journal of Travel Research*, 50(3), 248-260. <https://doi.org/10.1177/0047287510362918>
- Anderreck, K. L., & Vogt, C. A. (2000). The relationship between residents' attitudes toward tourism and tourism development options. *Journal of Travel Research*, 39(1), 27-36. <https://doi.org/10.1177/004728750003900104>
- Anderreck, K. L., Valentine, K. M., Vogt, C. A., & Knopf, R. C. (2007). A cross-cultural analysis of tourism and quality of life perceptions. *Journal of Sustainable Tourism*, 15(5), 483-502. <https://doi.org/10.2167/jost612.0>
- Aref, F. (2011). The effects of tourism on quality of life: A case study of Shiraz, Iran. *Life Science Journal*, 8(2), 26-30.
- Avcı, N. (2018). Turizmin yöre halkının yaşam kalitesine etkileri: Çeşme ilçesi örneği. *Anatolia: Turizm Araştırmaları Dergisi*, 29(2), 164-174. DOI: 10.17123/atad.488213

- Azam, M., Alam, M. M., & Hafeez, M. H. (2018). Effect of tourism on environmental pollution: Further evidence from Malaysia, Singapore and Thailand. *Journal of Cleaner Production*, 190, 330-338. <https://doi.org/10.1016/j.jclepro.2018.04.168>.
- Baker J. E. (1997), Development of a model system for touristic hunting revenue collection and allocation. *Tourism Management*, 18: 273-286. [https://doi.org/10.1016/S0261-5177\(97\)00016-2](https://doi.org/10.1016/S0261-5177(97)00016-2).
- Băndoi A., Jianu E., Enescu M., Axinte G., Tudor S. & Firoiu D. (2020). The relationship between development of tourism, quality of life and sustainable performance in EU countries. *Sustainability*, 12(4). <https://doi.org/10.3390/su12041628>.
- Baron, R.M. & Kenny, D.A. (1986). The moderator-mediator variable distinction in social psychological research: Conceptual, strategic and statistical considerations. *Journal of Personality and Social Psychology*, 51(6), 1173-1182.
- Bertan, S. (2009). Turizmin çevre üzerinde yarattığı etkiler: Pamukkale örneği. *Anatolia: Turizm Araştırmaları Dergisi*, 20(2), 204-214. Retrieved from <https://dergipark.org.tr/en/pub/atad/issue/16798/174491>.
- Bhat, A. A., Majumdar, K. & Mishra, R.K. (2020). Local support for tourism development and its determinants: An empirical study of Kashmir region. *Asia Pacific Journal of Tourism Research*, 25(11), 1232-1249. <https://doi.org/10.1080/10941665.2020.1837890>
- Carneiro, M. J., Eusébio C. & Caldeira, A. (2018). The influence of social contact in residents' perceptions of the tourism impact on their quality of life: A structural equation model. *Journal of Quality Assurance in Hospitality & Tourism*, 19(1), 1-30, DOI: 10.1080/1528008X.2017.1314798
- Carneiro, M. J., & Eusébio, C. (2015). Host-tourist interaction and impact of tourism on residents' quality of life. *Tourism & Management Studies*, 11(1), 25-34.
- Chang, H. M., Hung, C. H., & Huang, Y. C. (2019). The mediating effect of quality of life on tourism impact and support attitude in Alishan tribes. *Open Journal of Applied Sciences*, 9(12), 857-869. <https://doi.org/10.4236/ojapps.2019.912069>.
- Comerio, N. ve Strozzi, F. (2019), Tourism and its economic impact: A literature review using bibliometric tools. *Tourism Economics*, 25 (1), 109-131, <https://doi.org/10.1177/1354816618793762>.
- Cook, R. A., Yale, L. J., & Marqua, J. J. (2010). *Tourism: The business of travel* (4th ed.). New Jersey: Prentice Hall.
- Croes, R., Ridderstaat, J. & van Niekerk, M. (2018). Connecting quality of life, tourism specialization, and economic growth in small island destinations: The case of Malta. *Tourism Management*, 65, 212-223. <https://doi.org/10.1016/j.tourman.2017.10.010>
- Deery, M., Jago, L., & Fredline, Liz (2012). Rethinking social impacts of tourism research: A new research agenda. *Tourism Management*, 33(1), 64-73.
- Doğan, H. Z. (1989), Forms of adjustment: Sociocultural impacts of tourism. *Annals Tourism Research*, 16 (2), (2016-236). [https://doi.org/10.1016/0160-7383\(89\)90069-8](https://doi.org/10.1016/0160-7383(89)90069-8).
- Dünya Sağlık Örgütü, (2022). WHOQOL: Measuring quality of life, <https://www.who.int/toolkits/whoqol>, Erişim Tarihi:24/11/2022.
- Dwyer, L., Forsyth, P. & Dwyer, W. (2010). *Tourism economics and policy*. Bristol: Channel View.
- Emir, G. & Kurgun, O. A. (2019). Ev Pansiyonculuğunda Yaşanan Uygulama Sorunları: Amasra Örneği. *Journal of Tourism and Gastronomy Studies*, 7(2), 991-1011.
- Eser, S. & Akgündüz, Y. (2021). Yerel halkın turizm algısı ve toplumsal yaşam kalitesi: İğneada örneği. *Dokuz Eylül Üniversitesi Sosyal Bilimler Enstitüsü Dergisi*, 23(1), 347-369
- Eslami S., Khalifah Z., Mardani A., Streimikiene D. & Han H. (2019). Community attachment, tourism impacts, quality of life and residents' support for sustainable tourism development. *Journal of Travel & Tourism Marketing*, 36(9), 1061-1079. <https://doi.org/10.1080/10548408.2019.1689224>
- Fletcher, J., Fyall, A., Gilbert, D. & Wanhill, S. (2013). *Tourism: principles and practice* (5th ed.). United Kingdom: Pearson Education Limited.
- Fornell, C. & Larcker, D. F. (1981). Evaluating structural equation models with unobservable variables and measurement error. *Journal of Marketing Research*, 18(1), 39-50.

- Gannon, M., Rasoolimanesh, S. M., & Taheri, B. (2021). Assessing the mediating role of residents' perceptions toward tourism development. *Journal of Travel Research*, 60(1), 149-171. <https://doi.org/10.1177/0047287519890926>
- George, R. (2015). *Managing tourism in South Africa* (2nd ed.). Cape Town: Oxford University Press Southern Africa
- Ghobadi, G. J., & Verdian, M. S. (2016). The environmental effects of tourism development in Noushahr. *Open Journal of Ecology*, 6(9), 529-536.
- GhulamRabbany, M., Afrin, S., Rahman, A., Islam, F., & Hoque, F. (2013). Environmental effects of tourism. *American Journal of Environment, Energy and Power Research*, 1(7), 117-130.
- Gök, T., & İnce, C. (2017). Turizmin etkilerine yerel halkın bakışı: Bişkek örneği. *Electronic Turkish Studies*, 12(31), 125-150.
- Gössling, S. (2000). Sustainable tourism development in developing countries: Some aspects of energy use. *Journal of Sustainable Tourism*, 8(5):410-425. <https://doi.org/10.1080/09669580008667376>.
- Güneş, E. (2022). Turizmden sağlanan kişisel fayda ve turizm gelişim desteği arasındaki ilişkide turizmin algılanan olumlu etkilerinin aracı rolü. *Journal of Recreation and Tourism Research*, 9(1), 1-15.
- Güneş, E., Alağöz, G., & Uslu, A. (2020). Yerel halkın sürdürülebilir turizme yönelik tutumu: Fethiye örneği. *Uluslararası Türk Dünyası Turizm Araştırmaları Dergisi*, 5 (2), 201-215 DOI: 10.37847/ttdad.804408.
- Hair, J. F., Hult, G. Tomas M., Ringle, C. M. & Sarstedt M. (2017). *A primer on partial least squares structural equation modeling (PLS-SEM)*, SAGE Publications, Printed in The United States of America, Second Edition.
- Hair, J. F., Risher, J. J., Sarstedt, M. & Ringle, C. M. (2019). When to use and how to report the results of PLS-SEM. *European Business Review*, 31(1), 2-24.
- Hall C. M., & Page, S. J., (2002) *The geography of tourism and recreation: Environment, place and space*. Routledge, Taylor & Francis, London and New York.
- Henseler, J., Dijkstra, T. K., Sarstedt, M., Ringle, C. M., Diamantopoulos, A., Straub, D. W., Ketchen, Jr., D. J., Hair, J. F., Hult, G. T. M. & Calantone, R. J. (2014). Common beliefs and reality about PLS: Comments on Rönkkö and Evermann. *Organizational Research Methods*, 17(2), 182-209. <http://quantpsy.org/sobel/sobel.htm>, Calculation for the Sobel Test, Erişim Tarihi: 16/01/2023.
- Hu, R., Li, G., Liu, A., & Chen, J. L. (2022). Emerging research trends on residents' quality of life in the context of tourism development. *Journal of Hospitality & Tourism Research*, <https://doi.org/10.1177/109634802210813>.
- Icoz, O., & Icoz, O. (2019). Economic impacts of tourism. Gursoy, D., & Nunkoo, R. (Eds.), *The routledge handbook of tourism impacts* (95-108). Routledge.
- Imran S, Alam K, & Beaumont N. (2014) Environmental orientations and environmental behaviour: perceptions of protected area tourism stakeholders. *Tourism Management*, 40:290-299. <https://doi.org/10.1016/j.tourman.2013.07.003>.
- Ivanovic, M., Khunou, P.S., Pawson, P., Reynish, N. & Tseane, L. (2009). *Tourism development 1*. Cape Town: Pearson Prentice Hall.
- Joo, D., Cho, H., & Woosnam, K. M. (2019). Exploring tourists' perceptions of tourism impacts. *Tourism Management Perspectives*, 31, 231-235. <https://doi.org/10.1016/j.tmp.2019.05.008>.
- Keleş, H. & Akmeşe, H. (2022). Turizm sektöründe yerel halkın yaşam kalitesi kavramı. *Çatalhöyük Uluslararası Turizm ve Sosyal Araştırmalar Dergisi*, (9), 110-125.
- Khan, H., Seng, C.F., & Cheong, W.K. (1990). The social impact of tourism on Singapore. *The Service Industries Journal*, 10(3), 541-548. <https://doi.org/10.1080/026420690000000057>.
- Kılıçlar A. & Aktuna, H. C., (2021), Turizmin ekonomik, sosyal ve çevresel etkileri, K. Ünlüönen & A. Kılıçlar (Ed.), *Genel turizm*. (155-181), Ankara: Seçkin Yayınları.
- Kim, K. (2002). *The effects of tourism impacts upon quality of life of residents in the community*. Doctoral dissertation, Virginia Polytechnic Institute and State University.

- Kim, K., Uysal, M. & Sirgy, M. J. (2013). How does tourism in a community impact the quality of life of community residents? *Tourism Management*, 36, 527-540. <http://dx.doi.org/10.1016/j.tourman.2012.09.005>
- Ko, D. W., & Stewart, W. P. (2002). A structural equation model of residents' attitudes for tourism development. *Tourism management*, 23(5), 521-530. [https://doi.org/10.1016/S0261-5177\(02\)00006-7](https://doi.org/10.1016/S0261-5177(02)00006-7).
- Kronenberg, K., & Fuchs, M. (2021). Aligning tourism's socio-economic impact with the United Nations' sustainable development goals. *Tourism Management Perspectives*, 39, 100831, <https://doi.org/10.1016/j.tmp.2021.100831>.
- Kuvan, Y., & Akan, P. (2005). Residents' attitudes toward general and forest-related impacts of tourism: the case of Belek, Antalya. *Tourism Management*, 26(5), 691-706. <https://doi.org/10.1016/j.tourman.2004.02.019>.
- Lai, H. K., Pinto, P., & Pintassilgo, P. (2021). Quality of life and emotional solidarity in residents' attitudes toward tourists: The case of Macau. *Journal of Travel Research*, 60(5), 1123-1139. <https://doi.org/10.1177/0047287520918016>
- Lee C.K., Kim J.S.J, Kim J.S. (2018). Impact of a gaming company's CSR on residents' perceived benefits, quality of life, and support. *Tourism Management*, 64, 281-290. <https://doi.org/10.1016/j.tourman.2017.09.002>.
- Liang, Z. X., & Hui, T. K. (2016). Residents' quality of life and attitudes toward tourism development in China. *Tourism Management*, 57, 56-67.8016. <https://doi.org/10.1016/j.tourman.2016.05.001>.
- Lin Z., Chen Y., & Filieri R. (2017). Resident-tourist value co-creation: The role of residents' perceived tourism impacts and life satisfaction. *Tourism Management*, 61, 436-442. <https://doi.org/10.1016/j.tourman.2017.02.013>.
- Long, P.H. & Kayat, K. (2011). Residents' perceptions of tourism impact and their support for tourism development: The case study of Cuc Phuong National Park, Ninh Binh province, Vietnam. *European Journal of Tourism Research*, 4(2), 123-146. Available at SSRN: <https://ssrn.com/abstract=2094783>.
- Luo, J. M. & Ren, L. (2020). Qualitative analysis of residents' generativity motivation and behaviour in heritage tourism. *Journal of Hospitality and Tourism Management*, 45, 124-130. <https://doi.org/10.1016/j.jhtm.2020.08.005>
- Mamirkulova, G., Mi, J., Abbas, J., Mahmood, S., Mubeen, R., & Ziapour, A. (2020). New Silk Road infrastructure opportunities in developing tourism environment for residents better quality of life. *Global Ecology and Conservation*, 24, e01194. <https://doi.org/10.1016/j.gecco.2020.e01194>
- Mason, P., & Cheyne, J. (2000). Residents' attitudes to proposed Tourism development. *Annals of Tourism Research*, 27(2), 391-411. [https://doi.org/10.1016/S0160-7383\(99\)00084-5](https://doi.org/10.1016/S0160-7383(99)00084-5)
- Massam, B. H. (2002). Quality of life: Public planning and private living. *Progress in Planning*, 58 (3), 141-227. [https://doi.org/10.1016/S0305-9006\(02\)00023-5](https://doi.org/10.1016/S0305-9006(02)00023-5).
- Mathew, P. V., & Sreejesh, S. (2017). Impact of responsible tourism on destination sustainability and quality of life of community in tourism destinations. *Journal of Hospitality and Tourism Management*, 31, 83-89. <https://doi.org/10.1016/j.jhtm.2016.10.001>.
- Matias, T. P., Leonel, J., & Imperador, A. M. (2022). A systemic environmental impact assessment on tourism in island and coastal ecosystems. *Environmental Development*, 44, 100765. <https://doi.org/10.1016/j.envdev.2022.100765>.
- Mayer, M. & Vogt, L. (2016). Economic effects of tourism and its influencing factors. *Zeitschrift für Tourismuswissenschaft*, 8(2), 169-198, <https://doi.org/10.1515/tw-2016-0017>.
- Mejjad, N., Rossi, A. & Pavel, A. B. (2022). The coastal tourism industry in the Mediterranean: A critical review of the socio-economic and environmental pressures & impacts. *Tourism Management Perspectives*, 44 (101007), <https://doi.org/10.1016/j.tmp.2022.101007>.
- Munanura, I. E., & Kline, J. D. (2022). Residents' support for tourism: The role of tourism impact attitudes, forest value orientations, and quality of life in Oregon, United States. *Tourism Planning & Development*, 1-17. <https://doi.org/10.1080/21568316.2021.2012713>.
- Nkemngu, A. P. (2015). Quality of life and tourism impacts: a community perspective. *African Journal of Hospitality, Tourism and Leisure*, 4(1), 1-13.

- Nugroho, P., & Numata, S. (2022). Resident support of community-based tourism development: Evidence from Gunung Ciremai National Park, Indonesia. *Journal of Sustainable Tourism*, 30(11), 2510-2525. <https://doi.org/10.1080/09669582.2020.1755675>.
- Nunkoo, R., & Ramkissoon, H. (2010). Small island urban tourism: A residents' perspective. *Current Issues in Tourism*, 13(1), 37-60. <https://doi.org/10.1080/13683500802499414>.
- Oviedo-Garcia, M. A., Castellanos-Verdugo, M., & Martin-Ruiz, D. (2007). Gaining residents' support for tourism and planning. *International Journal of Tourism Research*, 10(2), 95-109. <https://doi.org/10.1002/jtr.644>.
- Özer, Ö., & Ataman, D. (2020). Turizmin yerel halkın yaşam kalitesi üzerine etkisi: Mardin örneği. *Journal of New Tourism Trends*, 1(1), 55-63.
- Özyurt, P. M., & Gülmez, M. (2020). Turizm gelişiminin yerel halkın bireysel ve toplumsal yaşam kalitesine etkileri. *Anatolia: Turizm Araştırmaları Dergisi*, 31(1), 52-62.
- Perdue, R. B., Long, P. T. & Kang, Y. S. (1999). Boomtown tourism and resident quality of life: The marketing of gaming to host community residents. *Journal of Business Research*, 44, 165-177.
- Perdue, R. R., Long, P., & Allen, L. (1990). Resident support for tourism development. *Annals of Tourism Research*, 17, 586-99. [https://doi.org/10.1016/0160-7383\(90\)90029-Q](https://doi.org/10.1016/0160-7383(90)90029-Q)
- Petrosillo, I., Costanza, R., Aretano, R., Zaccarelli, N., & Zurlini, G. (2013). The use of subjective indicators to assess how natural and social capital support residents' quality of life in a small volcanic island. *Ecological Indicators*, 24, 609-620.
- Pham, K., Andereck, K., & Vogt, C. (2019). Local residents' perceptions about tourism development. *Travel and Tourism Research Association: Advancing Tourism Research Globally*, 74, 1-12. https://scholarworks.umass.edu/ttra/2019/research_papers/74.
- Qin, X., Shen, H., Ye, S., & Zhou, L. (2021). Revisiting residents' support for tourism development: The role of tolerance. *Journal of Hospitality and Tourism Management*, 47, 114-123. <https://doi.org/10.1016/j.jhtm.2021.02.010>.
- Raykov, T., & Marcoulides, A. G. (2006). *A first course in structural equation modeling (2th Edition)*. New Jersey, USA: Lawrence Erlbaum Inc.
- Schofield, P. (2011). City resident attitudes to proposed tourism development and its impacts on the community. *International Journal of Tourism Research*, 13(3), 218-233. <https://doi.org/10.1002/jtr.814>.
- Schumann, F. R. (2021). Monitoring changes in resident attitudes toward tourism development in small island destinations What comes next in a post-COVID world? *Journal of Global Tourism Research*, 6(1), 61-66.
- Sharples, R. (2014). Host perceptions of tourism: A review of the research. *Tourism Management*, 42, 37-49. <https://doi.org/10.1016/j.tourman.2013.10.007>
- Sinclair-Maragh, G., & Gursoy, D. (2016). A conceptual model of residents' support for tourism development in developing countries. *Tourism Planning & Development*, 13(1), 1-22. <https://doi.org/10.1080/21568316.2015.1047531>.
- Sirakaya, E., Teye, V. & Sönmez, S. (2002). Understanding residents support for tourism development in the central region of Ghana. *Journal of Travel Research*, 41(1), 57-67.
- Sobel, M.E. (1982). Asymptotic confidence intervals for indirect effects in structural equation models. In: Leinhardt S. (Ed.) *Sociological methodology*. Washington, DC: American Sociological Association, 290-312.
- Su, L., Huang, S., & Huang, J. (2018). Effects of destination social responsibility and tourism impacts on residents' support for tourism and perceived quality of life. *Journal of Hospitality & Tourism Research*, 42(7), 1039-1057. <https://doi.org/10.1177/109634801667139>.
- Suess, C., Baloglu, S., & Busser, J. A. (2018). Perceived impacts of medical tourism development on community wellbeing. *Tourism Management*, 69(6), 232-245. <https://doi.org/10.1016/j.tourman.2018.06.006>
- Tekin, Ö. & Rahimi, R., (2019). Sociocultural impacts of tourism. Gursoy, D., & Nunkoo, R. (Eds.), *the routledge handbook of tourism impacts* (ss. 2019-228). Routledge.

- Tovar, C., & Lockwood, M. (2008). Social impacts of tourism: An Australian regional case study. *International journal of tourism research*, 10(4), 365-378. <https://doi.org/10.1002/jtr.667>.
- TÜİK, (2022). 31 Aralık 2021 adrese dayalı nüfus kayıt sistemi sonuçları. Türkiye İstatistik Kurumu, www.tuik.gov.tr, E. Tarihi: 10 Ekim 2022.
- UNESCO, 2022. Trading Posts and Fortifications on Genoese Trade Routes from the Mediterranean to the Black Sea, World Heritage Convention Tentative Lists, <https://whc.unesco.org/en/tentativelists/6468/>, Erişim Tarihi:24/11/2022.
- Ural, A., & Kılıç, İ. (2018). Bilimsel araştırma süreci ve spss ile veri analizi. (5. Baskı), Ankara: Detay Yayıncılık
- Uslu, A., Alagöz G. & Güneş, E. (2020). Socio-cultural, economic, and environmental effects of tourism from the point of view of the local community. *Journal of Tourism and Services*, 21(11), 1-21.
- Uysal, M., Sirgy, M. J., Woo, E. & Kim, L. H. (2016). Quality of life (QOL) and well-being research in tourism. *Tourism Management*, 53, 244-261, <http://dx.doi.org/10.1016/j.tourman.2015.07.013>
- Uysal, M., Woo, E. & Singal, M. (2012). The tourist area life cycle (TALC) and Its effect on the quality-of-life (QOL) of destination community. M. Uysal, R. Perdue, M. Sirgy, (Eds.), *Handbook of tourism and quality-of-life research*, Netherlands: Springer, 423-444. DOI: 10.1007/978-94-007-2288-0_25
- Vinzi, V.E., Chin, W. W., Henseler, J. & Wang, H. (2010). Editorial: Perspectives on partial least squares In: V.E.Vinzi, W.W.Chin, J. Henseler, & H. Wang (Eds.), *Handbook of partial least squares: concepts, methods and applications* (pp: 1-20). Heidelberg, Berlin: Springer-Verlag.
- Wang, M., Jiang, J., Xu, S., & Guo, Y. (2021). Community participation and residents' support for tourism development in ancient villages: The mediating role of perceptions of conflicts in the tourism community. *Sustainability*, 13(5), 2455. <https://doi.org/10.3390/su13052455>.
- Wang, R., Dai, M., Ou, Y., & Ma, X. (2021). Residents' happiness of life in rural tourism development. *Journal of Destination Marketing & Management*, 20, 100612. <https://doi.org/10.1016/j.jdmm.2021.100612>
- Wang, S., Berbekova, A., & Uysal, M. (2022). Pursuing justice and quality of life: Supporting tourism. *Tourism Management*, 89, 104446. <https://doi.org/10.1016/j.tourman.2021.104446>
- Woo, E., Kim, H., & Kim, Y. G. (2022). Touristification phenomenon and support for tourism development. *Anatolia*, 33(1), 65-78. <https://doi.org/10.1080/13032917.2021.1906287>.
- Woo, E., Kim, H. & Uysal, M. (2015). Life satisfaction and support for tourism development. *Annals of Tourism Research*, 50, 84-97. <https://doi.org/10.1016/j.annals.2014.11.001>
- WTTC, (2011). World Travel and Tourism Council. Travel and tourism economic impact 2011: European Union. World Travel and Tourism Council, London.
- Ye, B. H., Zhang, H. Q., Shen, J. H., & Goh, C. (2014). Does social identity affect residents' attitude toward tourism development? An evidence from the relaxation of the individual visit scheme. *International Journal of Contemporary Hospitality Management*, 26(6), 907-929. <https://doi.org/10.1108/IJCHM-01-2013-0041>.
- Yoon, Y., Gursoy, D., & Chen, J. S. (2001). Validating a tourism development theory with structural equation modeling. *Tourism Management*, 22(4), 363-372. [https://doi.org/10.1016/S0261-5177\(00\)00062-5](https://doi.org/10.1016/S0261-5177(00)00062-5).
- Yu, C. P., Cole, S. T., & Chancellor, C. (2018). Resident support for tourism development in rural midwestern (USA) communities: Perceived tourism impacts and community quality of life perspective. *Sustainability*, 10(3), 802. <https://doi.org/10.3390/su10030802>
- Zamani-Farahani, H. (2016). Host attitudes toward tourism: A study of Sareyn Municipality and local community partnerships in therapeutic tourism. *Journal of Tourismology*, 2(1), 16-34.